



incco

**PRIMER TRIMESTRE
2025**

ÍNDICE

03 HERRAMIENTAS DE BATERÍA

25 HERRAMIENTAS DE CABLE

37 HERRAMIENTAS NEUMÁTICAS

43 HERRAMIENTAS DE MEDICIÓN Y ACCESORIOS

59 HERRAMIENTAS MANUALES

03 CORTE Y SUJECIÓN

91 EQUIPO DE SEGURIDAD
HARDWARE Y BOMBAS DE AGUA

95 ACABADO

HERRAMIENTAS DE BATERÍA

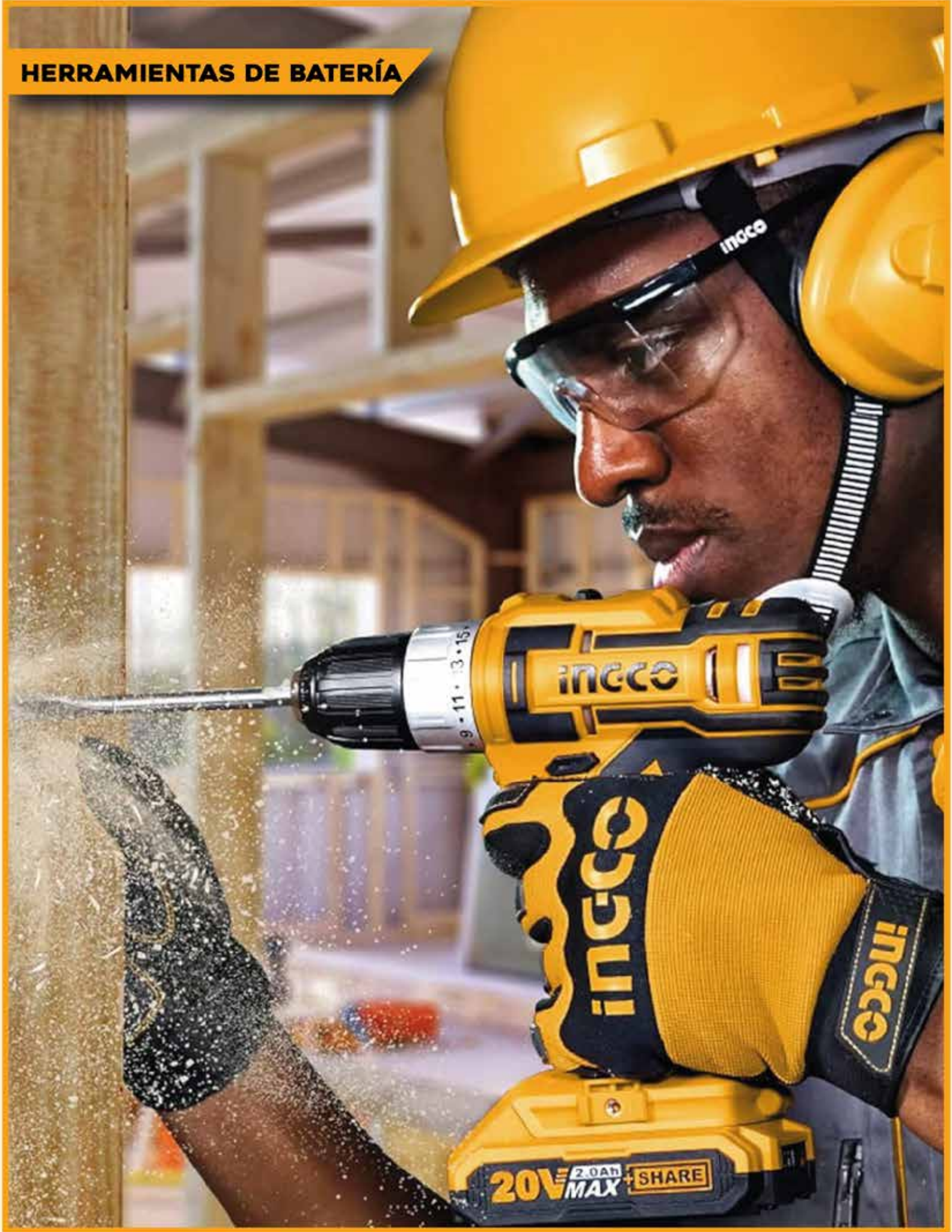

BATERÍA IÓN LITIO

FBLI12152 / FBLI12153



ESPECIFICACIONES

Batería de iones de litio

CARGADOR PARA BATERÍAS

**UFCLI12071
0.65A**



ESPECIFICACIONES

Cargador batería 12V

BATERIA IÓN LITIO

**FBLI20011
2.0Ah**



ESPECIFICACIONES

Indicador LED de energía de la batería
Apto para herramientas P20S

BATERIA IÓN LITIO

**FBLI2002
4.0Ah**



ESPECIFICACIONES

Indicador LED de energía de la batería
Apto para herramientas P20S

BATERIA IÓN LITIO

**FBLI2003
5.0Ah**



ESPECIFICACIONES

Indicador LED de energía de la batería
Apto para herramientas P20S

BATERIA IÓN LITIO

**FBLI2060
6.0Ah**



ESPECIFICACIONES

Indicador LED de energía de la batería
Se adapta a múltiples herramientas P20S

BATERIA IÓN LITIO



ESPECIFICACIONES

Indicador LED de energía de la batería
Se adapta a multiples herramientas P20S

KIT DE CARGADOR Y BATERÍAS



ESPECIFICACIONES

Cuatro baterías de ión de litio (FBCLI20021)
Un cargador (UFCLI2034)

KIT DE CARGADOR Y BATERÍAS



ESPECIFICACIONES

Seis baterías de ión de litio (FBCLI20011)
Un cargador (UFCLI2001)

CARGADOR PARA BATERÍAS



ESPECIFICACIONES

Tensión nominal de entrada: 110V-240V~50/60Hz
Corriente de carga: 2A
Potencia nominal de entrada: 50W

Cargador de Batería P20S



ESPECIFICACIONES

Voltaje de entrada: 110-120 V~50/60 Hz
Voltaje de salida: 21 V
Corriente de salida: 4 A

Batería de Iones de Litio



ESPECIFICACIONES

Voltaje: 20 V
Batería de iones de litio de 2,0 Ah
Indicador LED de carga de la batería

Kit de Cargador y Batería P20S

UFBCPK1214



ESPECIFICACIONES

Con 1 paquete de batería de iones de litio (FBLI20021)

Con 1 cargador (UFCLI2001)

Cargador y 2 baterías 4.0ah 20v

UFBCPK1424



ESPECIFICACIONES

Baterías: 20V

CARGADOR Y 2 BATERÍAS 5.0 AH

UFBCPK2425



ESPECIFICACIONES

Baterías: 20V

BATERÍA DE IÓN DE LITIO

FBLI20031



ESPECIFICACIONES

Voltage: 20V

CARGADOR Y 2 BATERÍAS 2.0ah

UFBCPK1222



ESPECIFICACIONES

Baterías: 20V

TALADRO ATORNILLADOR

UCDLI200518



ESPECIFICACIONES

Voltaje: 20V

Velocidad sin carga: 0-400/0-1500 rpm

Par máximo: 45 Nm

TALADRO INALÁMBRICO



UCCLI12415



Voltaje 12V



Velocidad sin carga 0-600rpm



Torque máx. 20NM

ESPECIFICACIONES

Capacidad en diámetro de mandril: 3/8"
Ajustes de torque: 15+1

TALADRO INALÁMBRICO



UCCLI12428



Voltaje 12V



Velocidad sin carga 0-750rpm



Torque máx. 20NM

ESPECIFICACIONES

Capacidad en diámetro de mandril: 3/8"
Ajustes de torque: 15+1

TALADRO INALÁMBRICO



UCCLI20011



Voltaje 20V



Velocidad sin carga 0-400 - 1500 rpm



Torque máx. 45NM

ESPECIFICACIONES

Capacidad en diámetro de mandril: 3/8"
Ajustes de torque: 15+1

TALADRO INALÁMBRICO



UCCLI20051



Voltaje 20V



Velocidad sin carga 0-400/0 - 1500rpm



Torque máx. 45NM

ESPECIFICACIONES

Capacidad en diámetro de mandril: 3/8"
Ajustes de torque: 15+1

TALADRO INALÁMBRICO



UCCLI20012



Voltaje 20V



Velocidad sin carga 0-400/0 - 1500rpm



Torque máx. 45NM

ESPECIFICACIONES

Capacidad en diámetro de mandril: 3/8"
Ajustes de torque: 15+1

TALADRO INALÁMBRICO



UCCLI2002



Voltaje 20V



Velocidad sin carga 0-400 - 1500 rpm



Torque máx. 45NM

ESPECIFICACIONES

Capacidad en diámetro de mandril: 3/8"
Ajustes de torque: 15+1

TALADRO PERCUTOR INALÁMBRICO

UCDLI12208



Voltaje
12V



Velocidad sin carga
0-350 - 1350 rpm



Torque máx.
20NM

ESPECIFICACIONES

Capacidad en diámetro de mandril: 3/8"

Ajustes de torque: 15+1

TALADRO PERCUTOR INALÁMBRICO

UCIDLI1232



Voltaje
12V



Velocidad sin carga
0-350/0-1350/rpm



Torque máx.
20NM

ESPECIFICACIONES

Capacidad en diámetro de mandril: 3/8"

Ajustes de torque: 18+1+1

TALADRO PERCUTOR INALÁMBRICO

UCIDLI2002



Voltaje
20V



Velocidad sin carga
0-400 /0-1500rpm



Tasa impacto
45NM

ESPECIFICACIONES

Capacidad en diámetro de mandril: 3/8"

Ajustes de torque: 18+1+1

TALADRO PERCUTOR INALÁMBRICO

UCIDLI20012



Voltaje
20V



Velocidad sin carga
0-400/0-1500/min rpm



Torque máx.
45NM

ESPECIFICACIONES

Capacidad en diámetro de mandril: 3/8"

Ajustes de torque: 18+1+1

TALADRO PERCUTOR INALÁMBRICO

UCIDLI201452



Voltaje
20V



Velocidad sin carga
0-400/0 - 1500rpm



Torque máx.
45NM

ESPECIFICACIONES

Capacidad en diámetro de mandril: 3/8"

Ajustes de torque: 18+1+1

TALADRO PERCUTOR INALÁMBRICO

UCIDLI20031



Voltaje
20V



Velocidad sin carga
0-450/0-1900/rpm



Torque máx.
55NM

ESPECIFICACIONES

Capacidad en diámetro de mandril: 1/2"

Ajustes de torque: 23+1+1

TALADRO INALÁMBRICO SIN ESCOBILLAS

UCDLI205582



ESPECIFICACIONES

Voltage: 20V
 No-load speed: 0-500/0-2000rpm
 Max torque: 55Nm

TALADRO INALAMBRICO

UCDLI20453



ESPECIFICACIONES

Brushless motor
 Voltage: 20V
 Max torque: 52Nm

TALADRO DE IMPACTO

UCIDL I20558



ESPECIFICACIONES

Brushless motor
 Voltage: 20V
 Max torque: 55Nm

TALADRO ATORNILLADOR

CIDL I12202



ESPECIFICACIONES

Voltaje: 12 V
 Velocidad sin carga: 400/0-1500 rpm
 Tasa de impacto máxima: 22500 bpm

TALADRO INALÁMBRICO

CDL I12202



ESPECIFICACIONES

Voltage: 12V
 No-load speed: 0-400/0-1500rpm
 Max torque: 20Nm

TALADRO ATORNILLADOR INALAMBRICO

CDL I12428



ESPECIFICACIONES

Voltaje: 12v.
 Velocidad sin carga: 0-750rpm
 Par máximo: 20nm.

TALADRO PERCUTOR INALÁMBRICO

UCIDLI20608



Voltaje
20V



Velocidad sin carga
0-450/0-1900/min rpm



Torque máx.
60NM

ESPECIFICACIONES

Capacidad en diámetro de mandril: 1/2"

Ajustes de torque: 23+1+1

TALADRO INALÁMBRICO

UCDLI1211



Voltaje
12V



Velocidad sin carga
0-600rpm



Torque máx.
20NM

ESPECIFICACIONES

Capacidad en diámetro de mandril: 3/8"

Ajustes de torque: 15+1

TALADRO DE IMPACTO 66 NM

UCIDLI20668



ESPECIFICACIONES

Motor sin escobillas Voltaje: 20 V

Velocidad sin carga: 0-500/0-2000 rpm

Par máximo: 66 Nm

COMBO TALADRO PERCUTOR Y BATIDORA

UCOSLI23023



Voltaje
20V



Velocidad sin carga
0-450/0-1900/min rpm



Torque máx.
60NM

ESPECIFICACIONES

Capacidad en diámetro de mandril: 1/2"

Ajustes de torque: 23+1+1

TALADRO ROTATIVO + ATORNILLADOR

UCKLI20277



ESPECIFICACIONES

CON 1 TALADRO DE IMPACTO INALÁMBRICO
COMPACTO SIN ESCOBILLAS (CIDLI206681)
MOTOR SIN ESCOBILLAS
ATORILLADOR DE IMPACTO INALÁMBRICO (CIRLI20281)
2 BATERÍAS DE 2,0 AH (FBLI20011)

ROTOMARTILLO INALÁMBRICO

CRHLI20288



ESPECIFICACIONES

Motor Sin Escobillas

-Voltaje: 20v

-Velocidad Sin Carga: 0-930 Rpm

ROTOMARTILLO SDS PLUS INALÁMBRICO
UCRHLI202289



- Voltaje 20V
- Velocidad sin carga 0-1100 rpm
- Tasa de impacto. 0-5000 bpm

ESPECIFICACIONES

Fuerza de impacto: 2.5 J
Capacidad máxima de perforación:
26mm concreto/13mm acero/30mm madera

Rotomartillo SDS PLUS INALÁMBRICO
CRHLI20168



2 Functions

Battery and charger sold separately

ESPECIFICACIONES

Velocidad sin carga: 0-1100 rpm
Frecuencia de impacto: 0-5400 gpm
Energía de impacto: 2,0 J

ROTOMARTILLO SDS PLUS INALÁMBRICO



16mm

2 FUNCIONES

CARGADOR Y BATERÍA SE VENDEN POR SEPARADO

CRHLI1601

- Voltaje 20V
- Velocidad sin carga 0-900rpm
- Tasa de impacto. 0-5100 bpm

ESPECIFICACIONES

Fuerza de impacto: 1.5 J

ROTOMARTILLO SDS PLUS INALÁMBRICO



22mm

4 Function

CARGADOR Y BATERÍA SE VENDEN POR SEPARADO

CRHLI2201

- Voltaje 20V
- Velocidad sin carga 0-1350 rpm
- Tasa de impacto. 0-4700 bpm

ESPECIFICACIONES

Fuerza de impacto: 1.5 J

ROTOMARTILLO SDS PLUS INALÁMBRICO
CRHLI20228



4 Function

CARGADOR Y BATERÍA SE VENDEN POR SEPARADO

CRHLI20228

- Voltaje 20V
- Velocidad sin carga 0-1100 rpm
- Tasa de impacto. 0-5000 bpm

ESPECIFICACIONES

Fuerza de impacto: 2.5 J
Capacidad máx. de perforación:
26mm concreto/13mm acero/30mm madera

ROTOMARTILLO SDS PLUS INALÁMBRICO
UCRHLI202287



26mm

4 FUNCIONES

4.0Ah
X2

Voltaje 20V

Velocidad sin carga 0-1100 rpm

Tasa de impacto. 0-5000 gpm

ESPECIFICACIONES

Fuerza de impacto: 2 J
Capacidad máx. de perforación:

Rotomartillo SDS PLUS INALAMBRICO

UCRHLI202081



ESPECIFICACIONES

Voltaje: 20 V
 Velocidad sin carga: 0-1100 rpm
 Frecuencia de impacto: 0-5400 gpm

ATORNILLADOR INALÁMBRICO

CSDLI0413



Voltaje 4V



Velocidad sin carga 240 rpm



Par máx. 4NM

ESPECIFICACIONES

Vástago hexagonal 1/4"
 Luz de trabajo integrada
 Indicador de nivel de carga

LLAVE Y ATORNILLADOR DE IMPACTO

UCIWLI20208



Voltaje 20V



Velocidad sin carga 0-1300/0-2300rpm



Torque máx. 220NM

ESPECIFICACIONES

Tasa de impacto: 0-2000/0-3300gpm

ATORNILLADOR INALÁMBRICO

CSDLI0403



Voltaje 4V



Velocidad sin carga 240 rpm



Torque máx. 4NM

ESPECIFICACIONES

Vástago hexagonal 1/4"
 Luz de trabajo integrada
 Indicador de nivel de carga

ATORNILLADOR IMPACTO INALÁMBRICO 1/4"

UCIRLI2002



Voltaje 20V



Velocidad sin carga 0-1300/0-2100/min



Torque máx. 170NM

ESPECIFICACIONES

Tasa de impacto: 0-2000/0-3300gpm

LLAVE IMPACTO INALÁMBRICA 1/2"

UCIWLI2001



Voltaje 20V



Velocidad sin carga 0-1300/0-2100/rpm



Torque máx. 300NM

ESPECIFICACIONES

Tasa de impacto: 0-2000/0-3300gpm

ROTOMARTILLO

ESPECIFICACIONES

Voltaje: 20V
 -Velocidad en vacío: 0-1100rpm
 -Velocidad de impacto: 0-5400bpm

LLAVE DE IMPACTO INALÁMBRICA 1/2"

ESPECIFICACIONES

Tasa de impacto: 0-2400/0-2800/0-3300bpm
 Velocidad sin carga: 0-1200/0-1800/0-2200rpm

LLAVE DE IMPACTO INALÁMBRICA 1/2"

ESPECIFICACIONES

Voltaje: 20v.
 Velocidad sin carga: 0-1600/0-2100/0-2400rpm.

Llave de Impacto Inalámbrica

ESPECIFICACIONES

Voltaje: 20V
 Vástago hexagonal: 1/4"
 Velocidad sin carga: 0-1600/0-1900/0-2600rpm
 Tasa de impacto: 0-2100/0-2500/0-2900bpm

ATORNILLADOR INALÁMBRICO

ESPECIFICACIONES

Voltaje: 20V
 -Velocidad sin carga: 0-400/0-1500 rpm
 -Par máximo: 45 Nm

Combo 1 Llave De Impacto 1 Lampara 20V

ESPECIFICACIONES

1 LLAVE DE IMPACTO 20V 400NM (UCIWLI2040) 1 LAMPARA (HWLI35261) 1 JUEGO DADOS DE IMPACTO 10 PZS 2 BATERIAS 20V 2AH (FBLI20011) 1 CARGADOR (UFCLI2001)

COMBO TALADRO Y ATORNILLADOR

UCKLI2016



ESPECIFICACIONES

- 1 Taladro inalámbrico (UCDLI20051)
- 1 Atornillador de impacto (UCIRLI2017)

KIT 4 HERRAMIENTAS

UCKLI2010



ESPECIFICACIONES

- Caladora / Sierra Circular
- Taladro / Atornillador

SIERRA INGLETADORA INALÁMBRICA 8 1/4"

P20S ø210mm/8" **CMS2001**



Voltaje 20V



Velocidad sin carga 3000rpm

Batería y cargador no incluidos

ESPECIFICACIONES

- Capacidad de corte: 0° * 0°: 120 * 60 mm
- 45° * 0°: 83 * 60 mm
- 0° * 45°: 120 * 34 mm
- 45° * 45°: 83 * 34 mm

SIERRA CIRCULAR INALÁMBRICA 6 1/2"

CSLI1651

P20S ø165mm/6.5"



Voltaje 20V



Velocidad sin carga 4600 rpm

Batería y cargador no incluidos

ESPECIFICACIONES

- Capacidad de corte: 45°: 38 mm, 90°: 55 mm

SIERRA CALADORA INALÁMBRICA

CJSLI8501



Voltaje 20V



Velocidad sin carga 2400 rpm

Batería y cargador no incluidos

ESPECIFICACIONES

- Capacidad de corte: Metal: 8mm, madera: 80 mm

SIERRA SABLE INALÁMBRICA

CRSLI1151



Voltaje 20V



Velocidad sin carga 0-2800/rpm

Batería y cargador no incluidos

ESPECIFICACIONES

- Capacidad de corte: Metal: 8mm, madera: 115mm

Sierra circular Inalámbrica 140mm

P20S **140mm CSLI1402**

BL MOTOR



Battery and charger sold separately



ESPECIFICACIONES

Voltaje: 20 V

Velocidad sin carga: 6300 rpm

Diámetro de la hoja: 140 mm (5-1/2")

Tamaño del eje: 20 mm

Sierra Circular Inalámbrica 165mm

P20S **165mm CSLI1652**

BL MOTOR



Battery and charger sold separately



ESPECIFICACIONES

Voltaje: 20 V

Velocidad sin carga: 19 500 rpm

Diámetro del disco: 76 mm (3")

MOTOSIERRA INALÁMBRICA

P20S **BL** MOTOR **8"** **CGSLI2085**



Battery and charger sold separately



ESPECIFICACIONES

Voltaje: 20V

Longitud de la barra: 8 "(20 cm)

Velocidad de la cadena: 7,5 m/s

SIERRA DE CADENA INALÁMBRICA

CGSLI40168

P20S **BL** MOTOR **16"**



Battery and charger sold separately



ESPECIFICACIONES

Voltage: 40V(20V+20V)

Brushless motor

Bar length: 16"(40cm)

Sierra Podadora Inalámbrica

CGSLI2058

P20S

5"



Battery and charger sold separately



ESPECIFICACIONES

Voltaje: 20 V

Longitud de la barra: 5" (13 cm)

Velocidad de la cadena: 5 m/s

Motosierra Inalámbrica

P20S **BL** MOTOR **12"** **CGSLI20128**



Battery and charger sold separately



ESPECIFICACIONES

Voltaje: 20 V

Longitud de la barra: 12" (30 cm)

Velocidad de la cadena: 7,9 m/s

SIERRA SABLE INALÁMBRICA

CRSLI1152



Batería y cargador no incluidos

ESPECIFICACIONES

Capacidad de corte:

Metal: 8mm, madera: 115mm

LIJADORA ROTO-ORBITAL 5" INALÁMBRICA

CROSLI2001



Batería y cargador no incluidos

ESPECIFICACIONES

Incluye 5 lijas

PISTOLA PULVERIZADORA INALÁMBRICA

CSGLI2001



Batería y cargador no incluidos

ESPECIFICACIONES

Medida de boquilla: 2.5 mm

Capacidad contenedor: 800ml

PISTOLA PULVERIZADORA INALÁMBRICA

CSGLI2003



Batería y cargador no incluidos

ESPECIFICACIONES

Medida de boquilla: 2.5 mm

Capacidad contenedor: 800ml

ESMERILADORA INALÁMBRICA

UCAGLI1151



Batería y cargador no incluidos

ESPECIFICACIONES

Diámetro del disco: 4-1/2"

Eje 5/8" - 11 UNC

ESMERILADORA INALÁMBRICA

UCAGLI201158



Batería y cargador no incluidos

ESPECIFICACIONES

Diámetro del disco: 4-1/2"

Eje 5/8" - 11 UNC

ESMERILADORA INALÁMBRICA



Batería y cargador no incluidos



Voltaje 20V



Velocidad sin carga 3000/9000 rpm

ESPECIFICACIONES

Diámetro del disco: 4-1/2"

Rosca del husillo: M14

PULIDORA AUTOMOTRIZ INALÁMBRICA

UAPLI2001



Batería y cargador no incluidos



Voltaje 20V



Velocidad sin carga 500-2,800 rpm

ESPECIFICACIONES

Diámetro almohadilla 6"

Eje 5/8" - 11 UNC

PULIDORA AUTOMOTRIZ ROTORBITAL

APLI2002



Voltaje 20V



Velocidad sin carga 2000/4800 opm

Batería y cargador no incluidos

ESPECIFICACIONES

Diámetro almohadilla: 5"

HERRAMIENTA ROTATIVA - MOTOTOOL

UCMGLI20011



Voltaje 20V



Velocidad sin carga 5000 - 33000 RPM

ESPECIFICACIONES

Tamaño de Pinza de 1/8"

Incluye 40 piezas de accesorios

LÁMPARA RECARGABLE

Max:300 Lumens
3.6V HWLI35261



Voltaje 3.6V

ESPECIFICACIONES

Batería Recargable por USB

Iluminación: Máx:300±10% y Mín.:75±10%

LÁMPARA INALÁMBRICA

CWLI1223



Voltaje 12V

Batería y cargador no incluidos

ESPECIFICACIONES

Disipación de potencia LED 1W

Iluminación: 100±10%

LÁMPARA INALÁMBRICA



ESPECIFICACIONES

Disipación de potencia LED 5W
Iluminación: 270±10%

LÁMPARA PORTATIL INALÁMBRICA



ESPECIFICACIONES

Disipación de energía LED: 1.5 W
Lúmenes: 150±10%

REFLECTOR INALÁMBRICO



ESPECIFICACIONES

Disipación de energía LED: 20W
Lúmenes: Alto 1800 / Bajo 900

SOPLADORA PORTATIL INALÁMBRICA



ESPECIFICACIONES

Volumen de aire máximo: 2.7m³/min

SOPLADORA INALÁMBRICA



ESPECIFICACIONES

Volumen de aire medio: 8,5 m3/min.
Velocidad máxima del aire: 42 m/s

SOPLADORA INALÁMBRICA



ESPECIFICACIONES

Volumen de aire máximo: 8.5m³/min

DESBROZADORA INALÁMBRICA

P20S CGTLI20018



Batería y cargador no incluidos

ESPECIFICACIONES

- Diámetro de corte 300 mm
- Línea de diámetro 1,6 mm trenzado
- Longitud de la línea 5 m

DESBROZADORA INALÁMBRICA

P20S UCGTLI20301



ESPECIFICACIONES

- Diámetro de corte 300 mm
- Línea de diámetro 1,6 mm trenzado
- Longitud de la línea 5 m

CORTASETOS INALÁMBRICO

P20S CHTLI20018



Batería y cargador no incluidos

ESPECIFICACIONES

- Diámetro de corte 18 mm
- Longitud de hoja 450mm (18")

DESBROZADORA INALÁMBRICA

P20S CGTLI20328



Batería y cargador no incluidos

ESPECIFICACIONES

- Diámetro de corte 300 mm
- Línea de diámetro 1,6 mm trenzado
- Longitud de la línea 5 m

DESBROZADORA INALÁMBRICA

P20S BL MOTOR CSTLI20018



Batería y cargador no incluidos

Control de potencia y velocidad

ESPECIFICACIONES

- Diámetro de corte 225mm / 300 mm
- Línea de diámetro 2.0mm redondo
- Longitud de la línea 5 m

CORTASETOS INALÁMBRICO

P20S BL MOTOR UCHTLI400282



Batería y cargador no incluidos

ESPECIFICACIONES

- Espacio entre cuchillas 27mm
- Longitud de hoja 650mm

TIJERA DE PODA INALÁMBRICA



UCSSLI202581

ESPECIFICACIONES

Diámetro de corte 25mm
 Voltaje de carga 110-120V~50/60Hz

TIJERA DE PODA INALÁMBRICA



UCSSLI203083

ESPECIFICACIONES

Diámetro de corte 20mm/30mm
 Voltaje de carga 110-120V~50/60Hz

SIERRA DE RAMAS Y CORTASETOS



UCPTS201681

ESPECIFICACIONES

Diámetro de corte 18mm
 Longitud de corte 460mm(18")
 Longitud de la barra 8"(20cm)

CORTADORA DE CÉSPED



ULMLI20182

ESPECIFICACIONES

Diámetro de corte 460 mm
 Altura de corte 30-80 mm
 Voltaje de carga: 220-240V~50/60Hz

MULTIHERRAMIENTA OSCILANTE



CMLI2001

ESPECIFICACIONES

Con 1 hoja de sierra de corte, 1 hoja de sierra de segmento, 1 llave hexagonal, 1 base de lijado, 3 piezas de papel de lija

Batería y cargador no incluidos

HIDROLAVADORA INALÁMBRICA



CPWLI2008

ESPECIFICACIONES

Caudal: 2,2 l/min.
 Sistema de parada automática

Batería y cargador no incluidos

MINI MOTOSIERRA INALÁMBRICA
UCGSLI20581



ESPECIFICACIONES
 Velocidad de cadena 5m/s
 Longitud de la barra 5”(13cm)
 Voltaje de carga 110-120V~50/60Hz

MINI MOTOSIERRA INALÁMBRICA
UCGSLI20682



ESPECIFICACIONES
 Longitud de la barra 6”

ASPIRADORA INTELIGENTE
VCRG30261



ESPECIFICACIONES
 Voltaje de carga 110V-240V ~ 50 / 60Hz
 Tiempo de carga 3 ~ 5H
 Hora laborable 50 ~ 70min

MINI MOTOSIERRA INALÁMBRICA
CGSLI2068



ESPECIFICACIONES
 Longitud de la barra: 6”
 Batería y cargador no incluidos

ASPIRADORA INALÁMBRICA 20V
CVLI2001



ESPECIFICACIONES
 Presión de vacío: Superior ≥ 7.0 KPa Normal ≥ 5.0 Kpa.
 Tanque plástico con doble filtro permanente.

INFLADOR DE NEUMÁTICOS INALÁMBRICO
CACLI2001



ESPECIFICACIONES
 Con adaptador de bola 1PCS
 Con adaptador de vale de neumático 1PCS

Clavadora Inalámbrica 35mm



ESPECIFICACIONES

Voltaje: 20 V
 Tipo de clavo: F15~F35
 Velocidad de clavado: 2 clavos/s

Clavadora Inalámbrica 50mm



ESPECIFICACIONES

Voltaje: 20 V
 Tipo de clavo: F15~F50
 Velocidad de impulsión: 3 clavos/s

MINI ESMERILADORA INALÁMBRICA



ESPECIFICACIONES

Voltaje: 20 V
 Velocidad sin carga: 19 500 rpm
 Diámetro del disco: 76 mm (3")

SOPLADOR INALÁMBRICO



ESPECIFICACIONES

Tensión: 20V
 Velocidad sin carga: 15000rpm
 Volumen medio de aire: 8.5m³/min
 Velocidad máxima del aire: 115km/h

PISTOLA DE CALOR INALÁMBRICA



ESPECIFICACIONES

Voltaje: 20V
 Temperatura: 300/550°C
 Flujo de aire: 100/200 L/min.

ESMERILADORA ANGULAR INALÁMBRICA



ESPECIFICACIONES

Voltaje: 20v.
 Velocidad sin carga: 3000/8500rpm.
 Diámetro del disco: 4-1/2".

AMOLADORA INALÁMBRICA

CMGLI2001



ESPECIFICACIONES

Voltage: 20V
 No-load speed: 5000-33000RPM
 Collet size: 3.2mm

COMBO DE HERRAMIENTAS INALÁMBRICAS



ESPECIFICACIONES

Voltage: 16V
 1 Pcs Brushless cordless compact drill (CDLI16681)
 1 Pcs Cordless hand blender (CHB047K)

SET DE HERRAMIENTAS Y TALADRO

UHKTHP11281



ESPECIFICACIONES

Un taladro inalámbrico de 12 V
 Carga de 110V-120V ~ 60Hz

PULIDORA ORBITAL

APLI2001
150mm



ESPECIFICACIONES

Voltaje: 20 V
 Velocidad sin carga: 500-2800/min
 Graves inferiores: 150 mm

COMPRESOR DE AIRE INALÁMBRICO

CACLI2002
160PSI



Batería y cargador no incluidos

ESPECIFICACIONES

Con adaptadores de 3 piezas
 Con tubo de aire de 1 pieza
 Con 1 cable de 3 m con encendedor de cigarrillos

KIT 5 HERRAMIENTAS INALÁMBRICAS

UKLI2058



ESPECIFICACIONES

1 TALADRO 20V 52NM (CDLI204531)
 1 LLAVE IMPACTO 20V 400NM (CIWLI20401) 1 ROTOMARTILLO 20V 1100RPM 2,5J (CRHLI20228)
 1 PULIDORA ANGULAR 20V 4-1/2 9000RPM (UCAGLI21154)
 1 LAMPARA 5W 2 BATERIAS 4AH (FBLI20021) 1 CARGADOR 20V (UFCLI2001)

COMPRESOR DE AIRE INALÁMBRICO

P20S 150PSI CACLI2018



ESPECIFICACIONES

Voltaje nominal : 20 V
Presión máxima : 150 psi / 11 bar

TIJERAS DE PODAR RECTAS

CSSLI20308



ESPECIFICACIONES

Voltaje del motor sin escobillas: 20 V
Diámetro de corte: 20 mm/30 mm

CORTASERCO

P20S BL MOTOR CHTLI40028



ESPECIFICACIONES

Motor: Motor sin escobillas de 40 V (20 V + 20 V)
Velocidad sin carga: 3600 SPM (golpes por minuto)
Longitud de corte de la cuchilla: 650 mm (25,6 pulgadas)

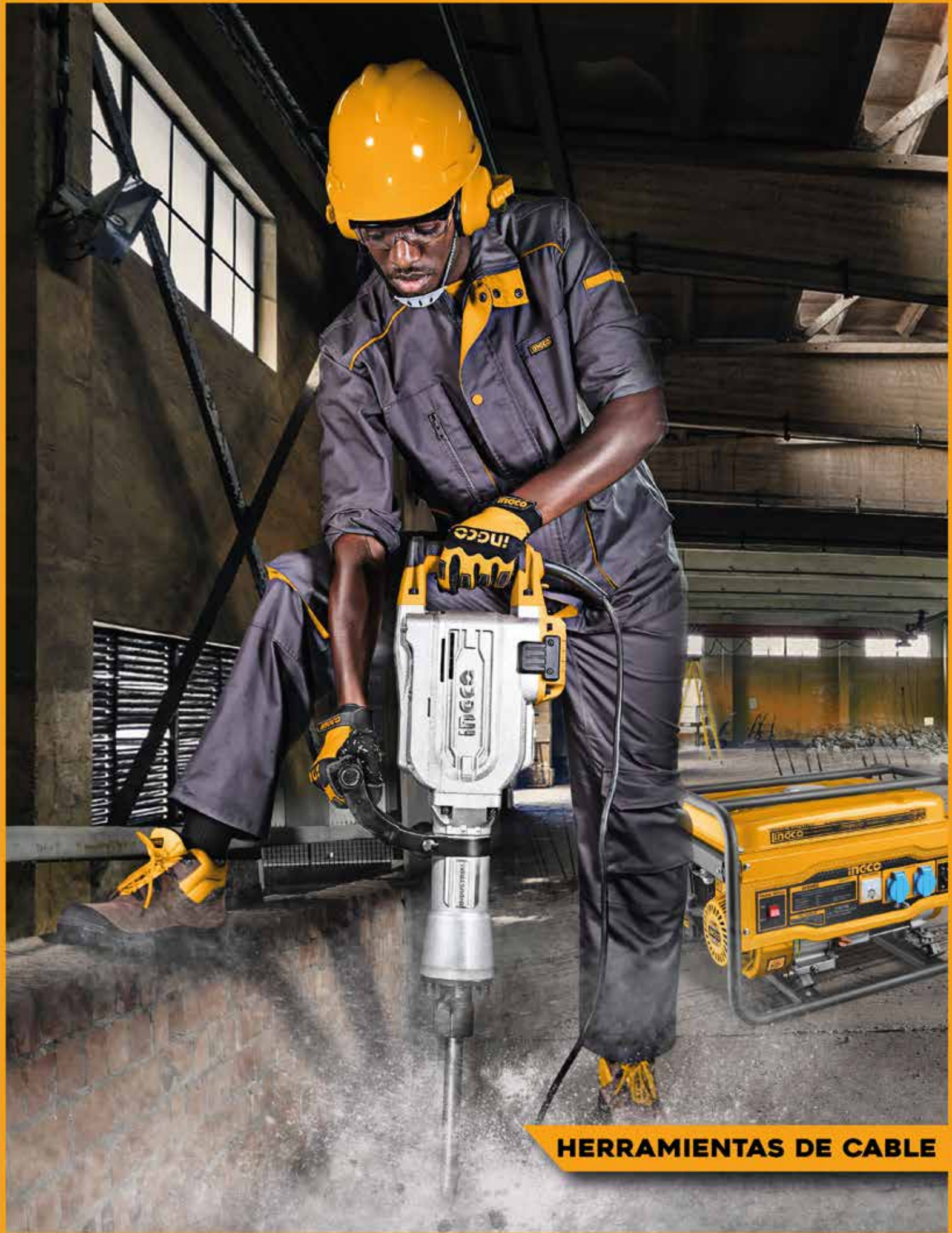

HERRAMIENTAS DE CABLE

TALADRO ELÉCTRICO

500W

UED50028



- Voltaje
110-120V ~ 60Hz
- Velocidad sin carga
0-3300rpm

ESPECIFICACIONES

Capacidad máxima de perforación: 3/8"

TALADRO PERCUTOR

680W

UID6808



- Voltaje
220-240V 50 ~ 60Hz
- Velocidad sin carga
0-3000rpm

ESPECIFICACIONES

Capacidad máxima de perforación: 1/2"

TALADRO PERCUTOR

850W

UID8508



- Voltaje
110-120 V ~50/60Hz
- Velocidad sin carga
0-2400rpm

ESPECIFICACIONES

Capacidad máxima de perforación: 1/2"

TALADRO PERCUTOR

1100W

UID11008



- Voltaje
110-120V-60Hz
- Velocidad sin carga
0-2800 rpm

ESPECIFICACIONES

Capacidad máxima de perforación: 1/2"

ROTOMARTILLO SDS PLUS

800W

URGH9028-2



- Voltaje
110-120V-50-60Hz
- Velocidad sin carga
0-1100 rpm

ESPECIFICACIONES

Fuerza de impacto: 2.5J
Capacidad máx. de perforación:
Concreto:26mm, Acero: 13 mm, Madera: 30 mm

ROTOMARTILLO SDS PLUS

1500W

URH150038

Anti-Vibración



- Voltaje
110-120V-50/60Hz
- Velocidad sin carga
950rpm

ESPECIFICACIONES

Fuerza de impacto: 5.5J
Capacidad máx. de perforación:
Concreto: 32 mm, Acero: 13mm, Madera: 40mm

ROTOMARTILLO SDS PLUS

1500W

URH1500281

Anti-Vibración



Voltaje
110-120V-50/60Hz



Velocidad sin carga
850rpm

ESPECIFICACIONES

Fuerza de impacto: 5.5J

Capacidad máx. de perforación:

Concreto: 32 mm, Acero: 13mm, Madera: 40mm

MARTILLO DEMOLEDOR HEX



UPDB17008



Voltaje
110-120V-50/60Hz



Tasa de impacto
1400bpm

1700W

ESPECIFICACIONES

Fuerza de impacto: 45J

Peso: 16 KG

MARTILLO DEMOLEDOR HEX



UPDB22001

Anti-Vibración



Voltaje
110-120V-50/60Hz



Tasa de impacto
950bmp

2200W

ESPECIFICACIONES

Fuerza de impacto: 75J

Peso: 30 KG

SOPORTE PARA MARTILLO

PDB22001-S



ESPECIFICACIONES

Soporte para martillo demoledor

ESMERILADORA ANGULAR 4-1/2"



750W

UAG75028



Voltaje
110-120V-50/60Hz



Velocidad sin carga
12000 rpm



ESPECIFICACIONES

Eje 5/8"

ESMERILADORA ANGULAR 4-1/2"



950W

UAG8508



Voltaje
110-120V-50/60Hz



Velocidad sin carga
11000 rpm

ESPECIFICACIONES

Eje 5/8"

ESMERILADORA ANGULAR 5"

UAG150018



Voltaje
110-120V-50/60Hz



Velocidad sin carga
11000 rpm

1500W

ESPECIFICACIONES

Rosca del husillo: 5/8"-11UNC

ESMERILADORA ANGULAR 7"

UAG200018



Voltaje
110-120V-50/60Hz



Velocidad sin carga
8450 rpm

2000W

ESPECIFICACIONES

Rosca del husillo: 5/8"-11UNC

ESMERILADORA ANGULAR 9"

UAG220018



Voltaje
110-120V-50/60Hz



Velocidad sin carga
6600 rpm

2200W

ESPECIFICACIONES

Rosca del husillo: 5/8"-11UNC

ESMERILADORA ANGULAR

UAG24008

2400W

Ø9"



Voltaje
110-120V-60Hz



Velocidad sin carga
6300rpm

ESPECIFICACIONES

Diámetro del disco: 9"

PULIDORA 7"

UAP14008



Voltaje
110-120V-50-60Hz



Velocidad sin carga
900-3800rpm

1400W

ESPECIFICACIONES

Diámetro: 180mm

MOTOTOOL ROTATIVO

130W

UMG1309



Voltaje
110-120V-60Hz



Velocidad sin carga
10000-32000 rpm

ESPECIFICACIONES

Tamaño del collar: 3,2 mm

MOTOTOOL ROTATIVO

550W

UPDG5501



ESPECIFICACIONES

Tamaño del collar: 1/4"

CORTADORA DE METAL 14"

2350W

UCOS35538



ESPECIFICACIONES

Max Capacidad de corte:100mm

ROUTER

1600W

URT160028



ESPECIFICACIONES

Collet: 1/4", 1/2"

ESMERIL DE BANCO 6"

150W

UBG61502



ESPECIFICACIONES

Descanso de trabajo ajustable
Base de aluminio resistente
Potencia de entrada 150W

RANURADORA DE CONCRETO 5"

1500W

UWLC15008



ESPECIFICACIONES

Profundidad de corte:3-29 mm
Ancho de corte:8-30 mm

SIERRA CALADORA

570W

UJS57028



ESPECIFICACIONES

Capacidad de corte:
Madera: 65mm, Acero: 8 mm

SIERRA CALADORA



UJS80028



800W

- Voltaje 110-120V - 60Hz
- Velocidad sin carga 800-3000 rpm

Sistema de cambio de cuchillas

ESPECIFICACIONES

Capacidad de corte:

Madera: 100mm/4", Acero: 8mm / 3/8

LIJADORA ROTO-ORBITAL 5"

320W

URS3208



5PCS

- Voltaje 110-120V/60Hz
- Velocidad sin carga 12000 rpm

ESPECIFICACIONES

Potencia de entrada: 320W

SIERRA CIRCULAR 7-1/4"

1400W

UCS18538



- Voltaje 110-120V-60Hz
- Velocidad sin carga 4800 rpm

ESPECIFICACIONES

Máx. Capacidad de corte: 45° : 1-3/4", 90° : 2-9/16"

LIJADORA ORBITAL 1/4"

240W

UPS2408



5PCS

- Voltaje 110-120V - 60Hz
- Velocidad sin carga 14000 opm

ESPECIFICACIONES

Base inferior 110 mm x 100 mm

CEPILLO ELECTRICO

1050W

UPL10508



- Voltaje 110-120V-50/60Hz
- Velocidad sin carga 16000 rpm

TIPO BOSCH

ESPECIFICACIONES

Ancho y profundidad: 3-1/4"x1/8"

SIERRA INGLETEADORA 10"

1800W

UBMS18001



- Voltaje 110-120V-50/60Hz
- Velocidad sin carga 5500 rpm

ESPECIFICACIONES

Capacidad de corte:



Inglete/Bisel: Ancho x Alto 0°/0°: 5-1/2"x2-48/64",
45°/0°: 3-3/4"x2-48/64, 0°/45°: 5-1/2"x1-3/8",
45°/45°: 3-3/4"x1-3/8"

SIERRA INGLETEADORA 8"

1400W

UBMS14002



-  Voltaje
110-120V-50/60Hz
-  Velocidad sin carga
5000 rpm

ESPECIFICACIONES

Max.Capacidad de corte:55x120mm

SIERRA INGLETEADORA

1400W

Ø8" UBMS14007



-  Voltaje
110V-60Hz
-  Velocidad sin carga
5000 rpm

ESPECIFICACIONES

Tamaño de hoja 8"×1"

Capacidad de corte máx. : 2-3/8"×4-3/4"

PISTOLA PULVERIZADORA

450W

USPG3508



-  Voltaje
110-120V-50/60Hz
-  Presión pulverización:
0,1-0,2 bar
-  Flujo máx.
380ml/min

ESPECIFICACIONES

Tamaño boquilla: 2.5 mm



Capacidad contenedor: 800ml

PISTOLA PULVERIZADORA

550W

USPG5008



-  Voltaje
110-120V-50/60Hz
-  Presión pulverización:
0,1-0,2 bar
-  Flujo máx.
850ml/min

ESPECIFICACIONES

Viscosidad máxima 50DIN-s

Capacidad contenedor: 800ml

PISTOLA DE CALOR

2000W

UHG200038



-  Voltaje
110V-120V-60Hz
-  Temperatura
480°C/560°C

ESPECIFICACIONES

Flujo de aire: 250/380 L/min

PISTOLA DE CALOR

1600W

UHG160047



-  Voltaje
110V-120V-50/60Hz
-  Temperatura
50/50-450/50-550°C

ESPECIFICACIONES

Flujo de aire: 450/300/450 L/min

SIERRA SABLE

750W

URS8008



ESPECIFICACIONES

Profundidad de corte máx.:
Madera: 4-1/2" Acero: 5/16", Aluminio: 1/2"

HIDROLAVADORA

UHPWR18008

1800W



ESPECIFICACIONES

Tasa de flujo: 6,0 l/min.
Sistema de parada automática

MANGUERA HIDROLAVADORA

AHPH5028



CONECTOR
RÁPIDO

ESPECIFICACIONES

Longitud: 5 metros
Material: pvc

DEPOSITO DE JABÓN / HIDROLAVADORA

AMFP4002 / UHPWR14008



Capacidad: 400ml

Presión máxima:
130bar (1900PSI)

ESPECIFICACIONES

Caudal: 5,5 l/min, sistema de parada automática
Flujo Máx. de agua 5.5 L/min

PISTOLA Y LANZA DE ALTA PRESIÓN

46CM

AMSG028



CONECTOR
RÁPIDO

ESPECIFICACIONES

Material: cuerpo de plástico

DESBROZADORA MANGO TIPO "BICI"

GBC5434421

1.25 kW (2HP)



ESPECIFICACIONES

Velocidad máxima: 9000 RPM
Corte máximo: 420 mm
Tanque: 1200ml

DESBROZADORA MANGO TIPO "BICI"

GBC5524421



ESPECIFICACIONES

Velocidad máxima: 9000 RPM
Corte máximo: 420 mm
Tanque: 1200ml

ESMERILADORA ANGULAR 5"

UAG90028



ESPECIFICACIONES

Velocidad : 12000 rpm
Voltaje: 110-120V~60Hz

PISTOLA DE CALOR

1600W UHG160078



ESPECIFICACIONES

Voltaje: 110V-120V~50/60Hz
Potencia de entrada: 1600W
Temperatura: 50/450/550°C

VENTILADOR 7"

CFALI2007



ESPECIFICACIONES

La batería y el cargador se venden por separado

PISTOLA DE CALOR

1600W UHG160058



ESPECIFICACIONES

Flujo de aire: 450/300/450 L/min

Hidrolavadora

UHPWR20018



ESPECIFICACIONES

Voltaje: 110-120 V~60 Hz
Potencia de entrada: 2000 W
Presión máxima: 160 bar (2320 PSI)
Caudal: 6,0 l/min

Máquina de Soldadura Inversor MMA

160A **ING-UMMA16069**



ESPECIFICACIONES

Input voltage: 110-120/220-240V
 Frequency: 50/60Hz
 Output current: 110-120V 15-130A

RECORTADORA LAMINADA

UPLM6001



ESPECIFICACIONES

Voltaje: 110-120V~50/60Hz
 Potencia de entrada: 600W
 Velocidad sin carga: 34500 rpm

ENGRASADOR NEUMÁTICO

30L **AGL02301**



ESPECIFICACIONES

Capacidad: 30L
 Aplicación de tambor: 330 * 430 mm
 Relación de presión: 50: 1

LIJADORA ORBITAL DE MANO

240W **4-3/8" x 4" UPS2416**



ESPECIFICACIONES

Voltaje: 110-120V~50/60Hz
 Potencia de entrada: 240W
 Velocidad sin carga: 14000 rpm

SIERRA INGLETEADORA

1800W Ø255mm(10") **UBMS18007**



ESPECIFICACIONES

Voltaje: 110-120V~50/60Hz
 Potencia de entrada: 1800W
 Velocidad sin carga: 5300 rpm

SOPLADORA Y ASPIRADORA

400W **UAB4018**



ESPECIFICACIONES

Voltaje nominal: 110-120V ~ 60Hz
 Potencia de entrada: 400 W
 Velocidad sin carga: 14000 rpm

ESMERIL DE BANCO 8"

350W **200mm(8")**
UBG83502
 Heavy Duty Aluminum Base



ESPECIFICACIONES

Voltaje: 110-120V ~ 60Hz
 Potencia de entrada: 350W
 Velocidad sin carga: 3450rpm

PRENSA DE BANCO

HBV088



ESPECIFICACIONES

Tamaño de la base giratoria: 8 "
 Peso: 21kg Con YUNQUE
 Fuerza máxima de sujeción: 2500KGS

SOLDADORA

ING-UMMA1605



ESPECIFICACIONES

Voltaje de entrada(V):110-120/220-240~50/60Hz
 Corriente de salida(A):10-160
 Ciclo de trabajo:160A@40%

TALADRO DE BANCO

DP207502



ESPECIFICACIONES

Voltaje:220-240V~50Hz
 Potencia de entrada:750W
 Capacidad máx.de perforación: 20mm

COMPRESOR DE AIRE

UAC20246
24L



ESPECIFICACIONES

Voltaje:110-120V~60Hz
 Potencia de entrada: 1.5 kW (2 HP)
 Tanque:24L(6.3Gal)

PISTOLA DE RIEGO METÁLICA

HZATN1031



ESPECIFICACIONES

Boquilla de metal con gatillo trasero ajustable
 de 3 vías 3/4

COMPRESOR DE AIRE**UAC25506****ESPECIFICACIONES****Voltaje: 110-120V~60Hz****Potencia de entrada: 1.8kW(2.5HP)****Tanque: 50L(13.2Gal)**

HERRAMIENTAS NEUMÁTICAS

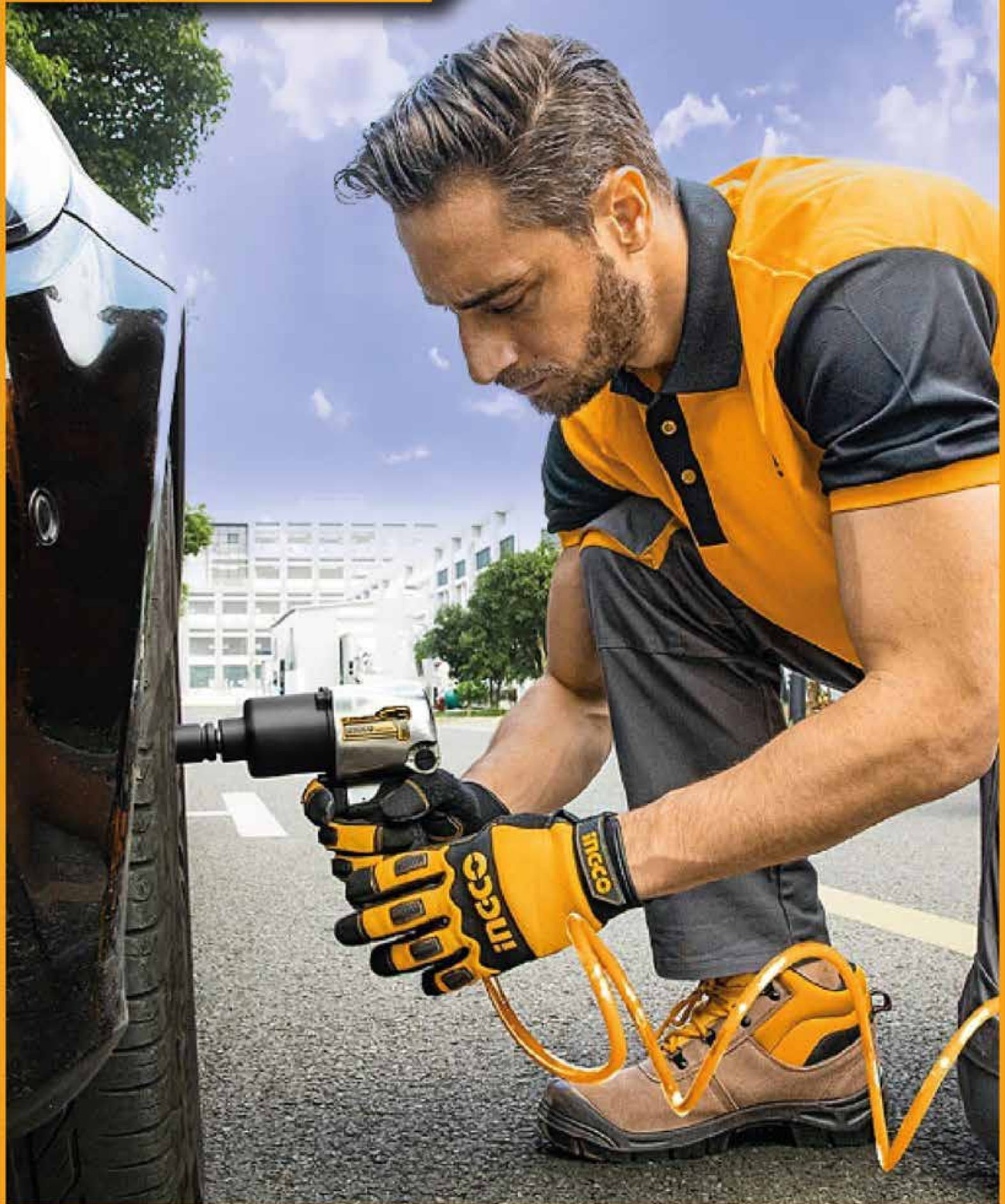

KIT LLAVE DE IMPACTO NEUMÁTICA

AIW12312



- Velocidad sin carga
7000 rpm
- Torque máx.
312Nm

ESPECIFICACIONES

Entrada de aire 1/4"
Presión de aire: 6,3 bar (90psi)

LLAVE DE IMPACTO NEUMÁTICA

AIW12562



- Velocidad sin carga
7000 rpm
- Torque máx.
610Nm

ESPECIFICACIONES

Entrada de aire: 1/4"
Presión de aire: 6.2bar (90psi)

LLAVE DE IMPACTO NEUMÁTICA

AIW11222



- Velocidad sin carga
3600/min rpm
- Torque máx.
3100 Nm

ESPECIFICACIONES

Consumo de aire 36 Cfm (1019 l/min)
Entrada de aire 1/2"
Capacidad de tornillos 45 mm (1-3/4")

LLAVE MATRACA NEUMÁTICA

ARW121



- Velocidad
sin carga: 160rpm

ESPECIFICACIONES

Torque máx.: 68N.m(50Ft-Lb)
Entrada de aire (NPT): 1/4"

CLAVADORA NEUMÁTICA CAL.18

ABN10301



ESPECIFICACIONES

Capacidad de carga: 100 piezas
Presión de trabajo: 60-100 psi

CLAVADORA-ENGRAPADORA NEUMÁTICA

ACN50401



ESPECIFICACIONES

Capacidad de carga: 100 piezas
Presión de operación: 0.4-0.7Mpa (60-100 Psi)

GRAPAS



ESPECIFICACIONES

Para engrapadoras y clavadoras

CARRETE DE HILO PARA DESBOZADORA



ESPECIFICACIONES

Tipo de línea: línea espiral
Longitud de la línea: 5 m

CUCHILLA DESBROZADORA



ESPECIFICACIONES

Adecuado para cortadora de césped de gasolina GBC5434421

BARRA DE MOTOSIERRA



ESPECIFICACIONES

Adecuado para CGSLI2001 / CGSLI20128 / CGSLI201286 / UCGSLI201286 motosierra de gasolina

CADENA DE MOTOSIERRA



ESPECIFICACIONES

Medidor de cadena: 0.050"

JUEGO DE CUCHILLAS PARA MULTIHERRAMIENTAS



ESPECIFICACIONES

15 accesorios, multifunciones

CADENA SIERRA PARA MOTOSIERRA

AGSC50501

5"



Best for Cordless Tools

ESPECIFICACIONES

Chain Pitch: 1/4"

Chain Gauge: 0.043"

Drive Links: 32 links

BARRA ESPADA MOTOSIERRA

AGSB50501

5"



Best for Cordless Tools

ESPECIFICACIONES

Bar Length: 5"

Suitable for CGSLI2058/CGSLI20581/

UCGSLI20581 chain saw

PISTOLA PARA SOPLETEAR

16mm

ABG031.1



ESPECIFICACIONES

Con conector USA

PISTOLA PARA INFLAR NEUMÁTICOS

120PSI 8.5BAR

ATG0601



Presión máx.
320 psi.

ESPECIFICACIONES

Con conector tipo Europa, conector tipo USA,
conector tipo Nitto y conector tipo Italia.

Servicio pesado: 150 a 320psi

PISTOLA PARA LIMPIEZA DE MOTORES

750cc

AWG1001



ESPECIFICACIONES

Presión de operación: 4 bar

Capacidad de lavado: 0.75 L

Con conector Tipo Europa, conector Tipo EE.
UU., Conector Tipo Nitto y conector Tipo Italia.

JUEGO 5 HERRAMIENTAS NEUMÁTICAS

AKT0053-1



Only with USA
type connector



ESPECIFICACIONES

Juego de 5 herramientas de aire

Con conector tipo USA.

PISTOLA DE AIRE PARA PINTAR

ASG3101



ESPECIFICACIONES

Boquilla estándar: 1,5 mm
 Ancho del patrón: 140-180 mm
 Presión de funcionamiento: 3-4 bar

PISTOLA DE AIRE DE GRAVEDAD VASO ARRIBA

ASG4041



ESPECIFICACIONES

Boquilla estándar: 1,5 mm
 Ancho del patrón: 180-250 mm
 Presión de funcionamiento: 3-4 bar

PISTOLA DE AIRE DE GRAVEDAD VASO AL LADO

ASG4042



ESPECIFICACIONES

Boquilla estándar 1,5 mm
 Ancho del patrón 180-250 mm

PISTOLA AIRE DE GRAVEDAD VASO

ASG1061



ESPECIFICACIONES

Boquilla estándar 1,4 mm
 Ancho del patrón 180-250 mm
 Presión de funcionamiento: 2-3.5bar

PISTOLA AIRE DE GRAVEDAD VASO

ASG1065



ESPECIFICACIONES

Boquilla estándar: 1,3 mm
 Ancho del patrón: 180-260 mm
 Presión de funcionamiento: 2,0 bar

LLAVE DE IMPACTO NEUMÁTICA

AIW341302



ESPECIFICACIONES

Par máximo : 340 Nm
 Presión de aire : 6,3 bar (90 PSI)
 Consumo de aire : 113 L/min

CARRETE PARA DESMALEZADORA

ALS25405
2.5mm
4m



ESPECIFICACIONES

Diámetro de la línea: 2,5 mm
Longitud de la línea: 4 M
Adecuado para cortadora de césped de gasolina GBC5434421

LINE SPOOL

4PCS/SET **1.6mm** **ALS1602**



ESPECIFICACIONES

Line diameter:1.6mm
Line Type spiral line
line length:5m



INGCO
INDUSTRIAL

INGCO

HERRAMIENTAS DE MEDICIÓN Y ACCESORIOS

CALIBRADOR VERNIER ANÁLOGO

HVC01150

0-150mm



ESPECIFICACIONES

Lectura : 0.05 mm

Material : Acero al carbono

Con métrica y pulgada

NIVEL LÁSER AUTONIVELANTE

HLL156508



ESPECIFICACIONES

Precisión de nivelación: $\pm 1,5$ mm a 5 m

Ángulo de autonivelación: $\leq 4^\circ$

Tipo de láser: 650nm

NIVEL LÁSER AUTONIVELANTE

HLL306505



ESPECIFICACIONES

Precisión de nivelación: $\pm 1,0$ mm a 5 m

Ángulo de autonivelación: $\leq 3^\circ$

Tipo de láser: rojo

NIVEL LÁSER AUTONIVELANTE

HLL305205



ESPECIFICACIONES

Precisión de nivelación: $\pm 1,0$ mm a 5 m

Ángulo de autonivelación: $\leq 3^\circ$

Tipo de láser: verde

NIVEL TORPEDO, MAGNETICO

HMSL01030

225mm

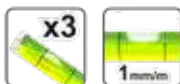

ESPECIFICACIONES

Espesor de aluminio: Spirit Mini 22,5cms.

NIVEL ALUMINIO

HSL58060

60cm



ESPECIFICACIONES

Espesor de aluminio: 1 mm

NIVEL ALUMINIO 30 CM

HSL08030



ESPECIFICACIONES

Espesor: 1,5 mm

Ranura en forma de V para medir objeto con superficie redonda

NIVEL ALUMINIO 60 CM

HSL08060



ESPECIFICACIONES

Espesor: 1,5 mm

Ranura en forma de V para medir objeto con superficie redonda

MEDIDOR LÁSER DE DISTANCIA

HLDD0608



ESPECIFICACIONES

Rango de medición: 0,05-60 m

Precisión de medición: $\pm 2,0$ mm

Tipo de láser: 635nm, <math><1\text{mW}</math>, Clase 2

Función Distancia, área, volumen, altura

NIVEL ALUMINIO 40 CM

HSL08040



ESPECIFICACIONES

Espesor: 1,5 mm

Ranura en forma de V para medir objeto con superficie redonda

TRIPIE TELESCÓPICO ALUMINIO

HLLT01152



ESPECIFICACIONES

Rosca 5/8" y 1/4"

Tripie de aluminio de 1,2 m

Peso 1,2 kg

MULTIMETRO DIGITAL

DM2002



ESPECIFICACIONES

Voltaje AC 200V / 600V

Corriente DC 20mA / 200mA / 10A

Resistencia 200 Ω / 2K Ω / 20K Ω / 200K Ω / 2M Ω

NIVEL LÁSER VERDE



ESPECIFICACIONES

Working range: 0~35m
 Levelling accuracy: $\pm 1.5\text{mm}@7\text{m}$
 Line accuracy: $\pm 1.5\text{mm}@7\text{m}$

DETECTOR LASER A DISTANCIA



ESPECIFICACIONES

Measuring Range: 0.05-70m
 Measuring Accuracy: $\pm 2.0\text{mm}$
 Laser Type: 635nm, <1mW, Class 2

NIVEL DE ALUMINIO 40CM



ESPECIFICACIONES

Longitud: 40 cm
 Aluminio
 Espesor de aluminio: 1 mm

AC/DC CLAMP METER



ESPECIFICACIONES

Display : TRUR RMS 6000 counts
 DC/AC Current: 60A/600A/1000A
 DC Voltage: 600mV/6V/60V/600V/1000V

NIVEL LÁSER ROJO



ESPECIFICACIONES

Rango de trabajo: 0~18m
 Precisión de nivelación: $\pm 1.5\text{mm}@7\text{m}$
 Precisión de línea: $\pm 1.5\text{mm}@7\text{m}$
 Angulo de autonivelación: $\square 4^\circ$

CALIBRADOR DIGITAL



ESPECIFICACIONES

Rango de medición máximo: 150 mm
 Rango de medición mínimo: 0 mm
 De plástico.

MULTIMETRO DIGITAL
DM200

ESPECIFICACIONES

Voltaje CA 200V / 600V
 DC 20mA / 200mA / 10A
 Resistencia 200Ω / 2kΩ / 20kΩ / 200kΩ / 2MΩ / 20MΩ

DATOS PINZA AMPERIMÉTRICA DIGITAL CA
DCM2001

ESPECIFICACIONES

Pantalla: 2000 recuentos
 Retención de datos
 Prueba de diodo

DATOS PINZA AMPERIMÉTRICA DIGITAL CA
**DCM100015
 AC/DC 1000A**

ESPECIFICACIONES

Pantalla: 6000 recuentos
 Retención de datos
 Prueba de diodo

MULTIMETRO DIGITAL
DM6012

ESPECIFICACIONES

Voltaje CA 4V / 40V / 400V / 600V
 DC 4V / 40V / 400V / 600V
 Resistencia 4000Ω / 40kΩ / 400kΩ / 4MΩ / 40MΩ

DATOS PINZA AMPERIMÉTRICA DIGITAL CA
DCM100014
AC 1000A

ESPECIFICACIONES

Pantalla: 6000 recuentos
 Retención de datos
 Prueba de diodo

KIT PUNTA MULTIMETRO DIGITAL
TL1431

ESPECIFICACIONES

Longitud de la línea: 1,2 m
 Longitud de la pluma: 143 mm

PROBADOR DE VOLTAJE

VD10003



ESPECIFICACIONES

Frecuencia: 50 / 60Hz
 Modo de alarma: alarma de sonido y luz

CINTA DE AISLAR 18M X19MM NEGRO

HPET1101



ESPECIFICACIONES

PVC Puro
 Ancho 18mm, espesor 0.19 mm

DESPACHADOR DE BROCAS

AKD2688



ESPECIFICACIONES

Tamaño: 340 mm * 320 mm * 430 mm

JUEGO DE 5 BROCAS PARA CONCRETO

UAKDB3055



ESPECIFICACIONES

Tamaño: 5/32", 3/16", 1/4", 5/16", 3/8"
 Juego de brocas para mampostería

JUEGO DE 19 BROCAS Y PUNTAS PARA ATORNILLAR

UAKSDB1901



ESPECIFICACIONES

7 brocas helicoidales rodantes HSS
 4 brocas para mampostería.
 8 puntas de destornillador de 25 mm.

BROCA HHS M2



MODELOS DE BROCAS

- DBT11105321 Broca HHS M2 5/32"
- DBT11107321 Broca HHS M2 7/32"
- DBT11109321 Broca HHS M2 9/32"
- DBT11101041 Broca HHS M2 1/4"
- DBT11103081 Broca HHS M2 3/8"
- DBT11107161 Broca HHS M2 7/16"
- DBT11101021 Broca HHS M2 1/2"

BROCA HSS PARA METAL



MODELOS DE BROCAS

- DBT11001163 Broca HSS para metal 1/16"
- DBT11005643 Broca HSS para metal 5/64"
- DBT11003323 Broca HSS para metal 3/32"
- DBT11007643 Broca HSS para metal 7/64"
- DBT11009643 Broca HSS para metal 9/64"
- DBT11101081 Broca HSS para metal 1/8"
- DBT11005323 Broca HSS para metal 5/32"
- DBT11011643 Broca HSS para metal 11/64"
- DBT11007323 Broca HSS para metal 7/32"
- DBT11015643 Broca HSS para metal 15/64"
- DBT11009323 Broca HSS para metal 9/32"
- DBT11017643 Broca HSS para metal 7/64"
- DBT11001043 Broca HSS para metal 1/4"
- DBT11105161 Broca HSS para metal 5/16"
- DBT11003083 Broca HSS para metal 3/8"
- DBT11025643 Broca HSS para metal 25/64"
- DBT11015323 Broca HSS para metal 15/32"
- DBT11001023 Broca HSS para metal 1/2"

BROCA PARA CONCRETO



CINCEL SDS PLUS



MODELOS DE BROCAS

- DBM11103081 Broca para Concreto 3/8" X 4-3/4"
- DBM11101041 Broca para Concreto 1/4 X 4"

MODELOS

- DBC0112501
- DBC0122501

CINCEL DE PUNTA HEX



DISCO ABRASIVO CORTE 3"



ESPECIFICACIONES

Adecuado para los artículos
PDB17008 y PDB17018

ESPECIFICACIONES

Disco cortador (76mm)x 3/64" (1.2mm)

DISCO ABRASIVO

MCD101151



MODELOS

Centro plano
Disco de corte para metal y acero inoxidable

DISCO ABRASIVO CORTE 4 1/2"

MCD1011525



ESPECIFICACIONES

1 lata con 25 piezas
Disco de corte para metal y acero inoxidable

DISCO ABRASIVO CORTE 4/ 1/2"

115x1.2mm



MODELOS DISCOS

MCD121151 1.2mm 1 pieza
MCD121155 1.2mm 1 lata con 10 piezas

DISCO ABRASIVO DESBASTE DE METAL

MGD601151

115x6.0mm



ESPECIFICACIONES

Tamaño: 115 mm (4 1/2 ") X 6,0 mm
Disco abrasivo desbaste de metal

DISCO LAMINADO ZIRCONIA

P60 P40 **115mm(4-1/2")**



MODELOS DISCOS

FDZ1151 4 1/2" grano 40
FDZ1152 4 1/2" grano 60
Adecuada para acero inoxidable

DISCO ABRASIVO CORTE 7"

180x1.6mm MCD161801



ESPECIFICACIONES

Tamaño: 180(7")X1.6(1/16")X22.2mm(7/8")
Centro plano
Disco de corte para metal e INOX

DISCO ABRASIVO CORTE METAL

180x1.6mm

MCD301802



ESPECIFICACIONES

Centro plano
Disco de corte para metal e INOX

DISCO ABRASIVO DESBASTE DE METAL



MODELOS DISCOS

MGD601801 7"x6.0mm
MGD602301 9"x6.0mm

DISCO ABRASIVO CORTE METAL

230x1.6mm

MCD162301



ESPECIFICACIONES

Centro plano
Disco de corte para metal e INOX

DISCO ABRASIVO CORTE METAL

230x1.6mm

Flat



MODELOS DISCOS

MCD302302 9" X 1/16"(1.6mm)
MCD302301HA 9"X 1/8"(3mm)
MCD303551 14"x 1/8" (3mm) Doble malla

DISCO DIAMANTE RIN SEGMENTADO

DMD011152M



ESPECIFICACIONES

Tamaño: 115(4-1/2")X22.2mm
Ancho de la hoja: 7,5 mm
1 lata con 10 piezas

DISCO DIAMANTE RIN SEGMENTADO

DMD012302M



ESPECIFICACIONES

Tamaño: 230(9")X22.2mm
Ancho de la hoja: 7,5 mm

DISCO DIAMANTE RIN CONTINUO

DMD021152M



ESPECIFICACIONES

Tamaño: 115(4-1/2")X22.2mm

Ancho de la hoja: 5 mm

10 piezas/caja de metal

DISCO DIAMANTE RIN TURBO ULTRAFINO

DMD031152HT



ESPECIFICACIONES

Tamaño: 115 (4-1/2") X 22.2mm

Ancho de la hoja: 8 mm

Grosor de la base metálica: 0,8 mm

COPA DIAMANTE

CGW011251



ESPECIFICACIONES

Diámetro: 125 mm

Cenador: 22,22 mm

DISCO DIAMANTE RIN TURBO

DMD031152M



ESPECIFICACIONES

Tamaño: 115(4-1/2")X22.2mm

Ancho de la hoja: 7,5 mm

10 piezas/caja de metal

DISCO DIAMANTE

DMD011254



ESPECIFICACIONES

Diámetro: 125(5")X22.2mm

Ancho de la hoja: 7,5 mm

DISCO SIERRA PARA MADERA



MODELOS

TSB116511 165 mm (6-1 / 2 ")

TSB118513 185 mm (7-1 / 4 ") 60T

TSB118510 185 mm (7-1 / 4 ") 30T

TSB118515 185 mm (7-1 / 4 ") 40T

TSB125423 254 mm (10 ") 60T

TSB3254210 254 mm (10 ") 100T

CUCHILLAS DE CORTE ARBUSTOS



TSB423045

ESPECIFICACIONES

Diámetro: 230 mm (9 ")
Cantidad de dientes: 40T
Cenador: 25,4 mm

DISCO DE DIAMANTE TURBO



DMD031152

ESPECIFICACIONES

115(4-1/2")X22.2mm
Ancho de hoja:7.5mm
Empaquetado por caja de color

SET DE DISCOS ABRASIVOS DE CORTE



MCD10115100

ESPECIFICACIONES

115mm(4-1/2")*1.0mm(3/64")*22.2mm(7/8")
100pcs/metal box

DISCO DE LÁMINAS



FD1152

ESPECIFICACIONES

Tamaño □115mm*22mm,P60
Adecuado para acero alto, acero, hierro fundido y chapa de acero.

DISCO DE SIERRA CIRCULAR



ESPECIFICACIONES

Diámetro del disco de corte: 210 mm
 Tipo de discos y piedras: De corte
 Superficies aptas: Madera

SET DISCOS 2PCS



ESPECIFICACIONES

2 unids/set
 Tamaño: 165 mm (6-1/2 ")
 Cantidad de dientes: 24T

DISCO DE SIERRA P/MADERA 3PCS



ESPECIFICACIONES

1 pieza 24T 1 pieza 40T 1 pieza 60T
 Eje: 30 mm
 Corte de madera

SET DISCOS SIERRA MADERA 2PCS



ESPECIFICACIONES

2 Pcs/set
 140mm(5-1/2")
 24T, arbor: 20mm, reduction ring: 16mm

DISCO DE SIERRA PARA ALUMINIO



ESPECIFICACIONES

Diámetro del eje: 30mm.
 - Adaptador: 16mm y 25.4mm.
 - Máximas RPM: 7200/min.

DISCO CORTE 4.1/2"



ESPECIFICACIONES

Disco Corte 4.1/2" Ultra Fino
 Diámetro Del Disco De Corte: 115 Mm
 Tipo De Discos Y Piedras: De Corte
 Superficies Aptas: Metal

ALMOHADILLA DISCO DE PULIDORA

APB0111801



ESPECIFICACIONES

Diámetro:180mm
Gorro de lana auténtica

MUELA ABRASIVA



ESPECIFICACIONES

AGW1506023 150 x 12.7 x 16 mm P36
AGW1506024 150 x 12.7 x 16 mm P80
AGW1506026 150 x 12.7 x 20 mm P36
AGW1506027 150 x 12.7 x 20 mm P60

5 SEGUETAS PARA CALADORA ZANCO "T"



JBT244D

ESPECIFICACIONES

Velocidad para Madera
Longitud del diente:74mm

LIJA DISCO VELCRO

AKRS125051



ESPECIFICACIONES

Diámetro: 125mm
3 lijas Grano 80
2 lijas Grano 120

5 SEGUETAS PARA CALADORA ZANCO "T"



JBT101D

ESPECIFICACIONES

Longitud del diente: 74 mm
Espacio dental: 4-5,2 mm
HCS, Dientes rectificadas y rectificadas cónicas

5 SEGUETAS PARA CALADORA ZANCO "T"



JBT118B

ESPECIFICACIONES

Longitud del diente: 50 mm
Espacio dental: 1,9-2,3mm
HSS, conjunto ondulado, fresado

SEGUETA BIMETALICA PARA ARCO



MODELOS

- HSBB12246 (30cm)24 T M42+D6A
- HSBB22188 (30cm)18 T M2+D6A
- HSBB22248 (30cm)24 T M2+D6A

SEGUETA BIMETALICA PARA ARCO

HSBKT12245



ESPECIFICACIONES

- Material: M42+D6A
- Número de Diente: 24T
- 5pcs/juego

JUEGO PUNTAS DE IMPACTO MAGNETICAS

SDBIM11PH223



ESPECIFICACIONES

- Punta destornillador de impacto
- Acero industrial S2
- Superficie negra con imán

SEGUETA BIMETALICA PARA ARCO



ESPECIFICACIONES

- Material: M42+D6A
- Número de Diente: 18T
- 5pcs/juego

JUEGO PUNTAS MAGNETICAS

AKSD0071



ESPECIFICACIONES

- Juego de puntas de destornillador de 9 pzs.
- PH1,PH2,PH3,SL4.0,SL5.5,SL6.5,PZ1,PZ2
- Material: acero industrial S2

LLAVE DE MANDRIL 1/2"

CK1301



ESPECIFICACIONES

- Llave para portabrocas de 13 mm 1/2"
- Longitud: 80 mm

GRAPAS

STS0108



ESPECIFICACIONES

Grapas 8mmx.07mm 1000pcs

Seguetas sierra sable p/madera



2PCS/SET SSB644D
150mm(6")



ESPECIFICACIONES

150 mm x 19 mm x 1,25 mm

6TPI - HCS - Fresado

Adecuado para RS8008

HOJA DE SEGUETA BIMETAL

HSBB12186

M42+D6A



ESPECIFICACIONES

Medidas: 300 mm bimetál: m42 + d6a

Calibrador Digital

HDCD28150

150mm(6")
IP54



3V

ESPECIFICACIONES

Rango: 0-150 mm

Lectura: 0,01 mm

Carcasa IP54

Batería de 3 V

Arco para Segueta

300mm(12")

HHFS3058



ESPECIFICACIONES

Tamaño: 300 mm/12"

Con 1 hoja bimetálica M2+D6A de 300 mm (12") y24 TPI

HOJA DE SIERRA PARA MADERA

JSBT101D



5PCS/SET



ESPECIFICACIONES

Limpiar para madera

Longitud del diente: 74 mm 6TPI

HCS, dientes rectificadas y rectificado cónico.

BOLSA DE HERRAMIENTAS



ESPECIFICACIONES

Material: poliéster 600D

Caja de Herramientas



ESPECIFICACIONES

Tamaño: 495 x 200 x 290 mm
 Espesor del acero: 0,6 a 0,8 mm

MOCHILA PARA HERRAMIENTAS



ESPECIFICACIONES

Carga máxima: 8 kg

CINTA AISLADORA DE PVC



ESPECIFICACIONES

Longitud: 9,15 m (10 yardas)
 Ancho: 18 mm
 Espesor: 0,13 mm

CAJA DE HERRAMIENTAS



ESPECIFICACIONES

Talla: 400x200x195mm
 3 capas
 Espesor de acero: 0.6-0.8mm

PORTAHERRAMIENTAS



ESPECIFICACIONES

Tamaño: L250 x A130 mm
 • Material: poliéster 1680D, resistente y de alta calidad
 • Capacidad: 5 bolsillos funcionales para herramientas y accesorios

HERRAMIENTAS MANUALES



MARTILLO DE UÑA

HCH0416

16oz



ESPECIFICACIONES

Peso: 450 grs

Cabeza de martillo forjada en estampa

MARTILLO DE UÑA MANGO FIBRA DE VIDRIO

HCHS8016

16oz



SUPER SELECT

MODELOS

Peso: 450 grs

Cabeza de martillo forjada en estampa

MARTILLO DE UÑA MANGO FIBRA DE VIDRIO

HCH80820

20oz



SUPER SELECT

MODELOS

Peso: 560 grs

Cabeza de martillo forjada en estampa

MARTILLO DE UÑA MANGO FIBRA DE VIDRIO

HCH0820

20oz



MODELOS

Peso: 560 grs

Cabeza de martillo forjada en estampa

MARTILLO DE UÑA MANGO FIBRA DE VIDRIO

HCH880227



SUPER SELECT

ESPECIFICACIONES

Peso: 450 grs

Cabeza de martillo forjada en estampa

MARTILLO DE BOLA MANGO FIBRA DE VIDRIO

HBPHS8016

16oz



SUPER SELECT

ESPECIFICACIONES

Peso: 450 grs

Cabeza de martillo forjada en estampa

MARTILLO DE BOLA MANGO FIBRA DE VIDRIO

HBP18816

16oz



ESPECIFICACIONES

Peso: 450 grs

Cabeza de martillo forjada en estampa

MARRO MANGO DE FIBRA DE VIDRIO

HSTHS81000



ESPECIFICACIONES

Peso: 1000g

Cabeza de martillo forjada en estampa

MAZO DE GOMA, MANGO FIBRA DE VIDRIO



MODELOS MAZO

HRUH8208 Mango fibra de vidrio 220 grs

HRUH8216 Mango fibra de vidrio 450 grs

MARRO MANGO DE MADERA

HSTH041000



ANILLO DE PROTECCIÓN DE SEGURIDAD

MANGO DE MADERA DURA

ESPECIFICACIONES

Peso: 1000g

Cabeza de martillo forjada en estampa

MARRO OCTAGONAL MANGO FIBRA DE VIDRIO

HSM01498



ESPECIFICACIONES

Peso: 10lb

Cabeza de martillo forjada en estampa

CINCEL DE PUNTA PARA CONCRETO



MODELOS CINCEL

HCC0841016 Cincel punta 5/32"x5/8"x10", con grip

HCC850416 Cincel punta 5/32"x5/8"x12", con grip

CINCEL PLANO PARA CONCRETO



MODELOS CINCEL

HCCL082210 Cincel plano 7/8"x5/8"x10", con grip
 HCCL852519 Cincel plano 1"x3/4"x12", con grip

PINZAS DE ELECTRICISTA



MODELOS PINZAS

HCP12180 7" blíster
 HCP12200 8" blíster

PINZAS DE ELECTRICISTA



MODELOS PINZAS

HCP08188 7", Super Select
 HCP08208 8"

PINZA DE PUNTA LARGA



ESPECIFICACIONES

Tamaño: 6"/160mm
 Aceite de pulido y antioxidante

PINZAS DE CORTE DIAGONAL



MODELOS PINZA

HDCP08168 6"
 HDCP08188 7"

JUEGO DE 3 PINZAS



ESPECIFICACIONES

Aceite de pulido y antioxidante.
 Dos colores afuera

PINZA DE ELECTRICISTA



HCP28168

ESPECIFICACIONES

Tamaño: 6 "/ 160 mm
Acabado pulido

PINZAS DE ELECTRICISTA



MODELOS PINZA

HCP28188 7"
HCP28208 8"

PINZA PUNTA LARGA



HLNP28168

ESPECIFICACIONES

Tamaño: 6"/160 mm
Aceite abrillantador y antioxidante

PINZA PUNTA Y CURVA



HBNP28168

ESPECIFICACIONES

Tamaño: 6"/160mm
Aceite de pulido y antioxidante

PINZAS DE CORTE DIAGONAL



MODELOS PINZA

HDCP28168 6" CrV
HDCP28188 7" CrV
HHDCP28188 7" CrV, uso pesado

PINZA DE EXTENSIÓN



HPP28258

ESPECIFICACIONES

Tamaño: 10"/250 mm
Abrazadera máxima abierta: 40 mm

PINZA DE CORTE FRONTAL



ESPECIFICACIONES

Tamaño: 6"/160mm
Acabado y pulido negro

JUEGO DE 3 PINZAS



ESPECIFICACIONES

Pinza de punta larga de 6"
Pinza de corte diagonal de 6"
Pinza electricista de 8"

PINZAS DE ELECTRICISTA



MODELOS PINZA

HHCP28180 7", alta palanca
HHCP28200 8", alta palanca
HHCP28240 9.5", alta palanca

PINZAS DE PUNTA LARGA



MODELOS PINZA

HHLNP28160 6", alta palanca CrV
HHLNP28200 8", alta palanca CrV

PINZAS DE CORTE DIAGONAL



MODELOS PINZA

HHLDCP28160 6", alta palanca
HHLDCP28180 7", alta palanca

PINZA DE CORTE DIAGONAL



ESPECIFICACIONES

Tamaño: 7"/180mm
Acabado y pulido negro

JUEGO DE 3 PINZAS



ESPECIFICACIONES

Pinza de punta larga de 6"
 Pinza de corte diagonal de 7"
 Pinza electricista de 8"

PINZAS DE CHOFER



MODELOS PINZAS

HSPJP02200 8"
 HSPJP02250 10"

PINZA DE ELECTRICISTA



ESPECIFICACIONES

Mango aislado
 Soporte de alta presión: 1000V

JUEGO DE 3 PINZAS



ESPECIFICACIONES

Pinza de corte diagonal de 7"
 Pinza de punta larga de 8"
 Pinza electricista de 9.5"

PINZAS DE PRESIÓN



MODELOS PINZAS

HSJP0110 mordaza recta 10" acero al carbono
 HCJLW0210 mordaza curva 10" acero al carbono

PINZAS DE PUNTA LARGA



MODELOS PINZA

HILNP28168 punta larga, aislada 1000V
 HILNP28208 punta larga, aislada 1000V

PINZAS DE CORTE DIAGONAL



MODELOS PINZA
 HIHLDCP28160, aislada 1000V
 HIHDCP28188, aislada 1000V

PINZA PELACABLES



ESPECIFICACIONES
 Mango aislado
 Soporte de alta presión: 1000 V

LLAVE AJUSTABLE (PERICOS)



ESPECIFICACIONES
 Superficie cromada

PINZA CORTA CABLE



ESPECIFICACIONES
 Aislado mango
 Soporte de alta presión: 1000V

JUEGO DE 3 PINZAS, AISLADAS



ESPECIFICACIONES
 Mango de dos colores
 Soporte de alta presión: 1000V

PINZA PELA CABLES 9"



ESPECIFICACIONES
 La fuerza de presión se puede ajustar, apta para varios terminales
 Para lengüetas y receptáculos no aislados

PINZA PELA CABLES AUTOMATICA

HWSP102429



ESPECIFICACIONES

Función de corte: Alambres de cobre y aluminio.
Función de prensado

CORTADOR DE TUBO DE PLASTICO

HPC0535



ESPECIFICACIONES

Longitud: 210 mm
Diámetro de corte: 3-35 mm 1/8 - 1 3/8"

CORTADOR DE TUBO DE COBRE 3MM

HPC0232



ESPECIFICACIONES

Cortatubos de cobre y aluminio
Diámetro de corte: 1/8" - 1/4"

CORTAPERNOS

HBC1812



ESPECIFICACIONES

Tamaño: 12"
Cuchilla Cr-V

CORTADORA DE AZULEJOS

HTC04600

600mm



ESPECIFICACIONES

Con hoja de carburo de tungsteno de 2pzs.
Corte línea directa, corte línea diagonal
HTC04600B Recambio cuchilla cortador cerámica

CORTADORA DE AZULEJOS

HTC04800AG

800mm



ESPECIFICACIONES

Multifunción: corte línea directa, corte línea diagonal con manómetro de aluminio.
HTC04800B: cuchilla con balero

CUTTERS 18MM



MODELOS CUTTER

Con 1 cuchilla (HKNSB112)
 HKNS11815 Cutters 7", negro
 HKNS16518 Cutters 7", amarillo

LLAVE STILSON



MODELOS STILSON

HPW0828 8" apertura 27mm
 HPW0810 10" apertura 34mm
 HPW0812 12" apertura 42mm
 HPW0814 14" apertura 50mm

LLAVE AJUSTABLE (PERICOS)

200mm(8")



MODELOS PERICOS

HADW131088 8", Apertura 0-30mm
 HADW131108 10", Apertura 0-35mm

10 CUCHILLAS DE REPUESTO

HKNSB112



ESPECIFICACIONES

Adecuado para : KNS16618, HKNS16538,
 HKNS1808, HKNS28035, HKNS1807

LLAVE AJUSTABLE (PERICOS)



45#CS

MODELOS PERICOS

HADW131082 8", apertura0-24mm
 HADW131102 10", apertura0-30mm

TIJERA PARA HOJALATERO 10"

HTS0410



ESPECIFICACIONES

Espesor máximo de corte:
 Acero al carbono ≤0,8 mm
 Acero inoxidable ≤0,6 mm

TIJERA PARA HOJALATERO 12"

HTS2612



ESPECIFICACIONES

Esesor máximo de corte:
 Acero al carbono ≤0,8 mm
 Acero inoxidable ≤0,6 mm

TIJERA DE AVIACIÓN 10", RECTA

HTSN0110S



ESPECIFICACIONES

Grosor de corte máx.:
 Acero al carbono ≤1,2 mm
 Acero inoxidable ≤0,7 mm

JUEGO DE 3 TIJERAS DE AVIACIÓN 10"

HTSNK0110

250mm(10")

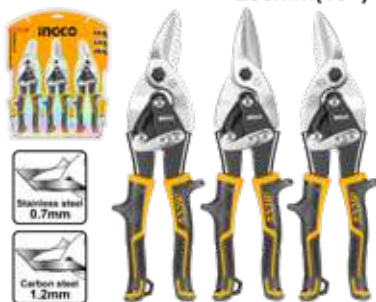

ESPECIFICACIONES

Grosor de corte máx.:
 Acero al carbono ≤1,2 mm
 Acero inoxidable ≤0,7 mm

TIJERA PARA PODAR

HHS62011



ESPECIFICACIONES

Longitud: 22"(550 mm)
 Material: acero al carbono 55 #
 Cuchilla de tratamiento térmica

PISTOLAS DE RIEGO

HWSG092



ESPECIFICACIONES

Boquilla de 9 patrones de rociado +
 adaptador de herramienta de 3/4"

JUEGO DE 3 CONEXIONES RÁPIDAS

HHCS03122



ESPECIFICACIONES

Incluye 2 conectores rápidos
 Manguera 1/2 3/4 y adaptador grifo

MANGUERA REFORZADA



ESPECIFICACIONES

HPH2001 Manguera reforzada 3 capas 20 m
HPH5001 Manguera reforzada 3 capas 50 m

PORTAMANGUERA DE PARED

HHR40122



ESPECIFICACIONES

Capacidad máx. para manguera de 1/2": 40m
Asa plegable para fácil almacenamiento.
Soporte de tubo de aluminio

JUEGO DE 8 LLAVES HEX



ESPECIFICACIONES

Tipo navaja 2mm a 8mm

JUEGO DE 8 LLAVES TORX



ESPECIFICACIONES

Tipo navaja T-9 a T-40

JUEGO DE 9 LLAVES HEX



ESPECIFICACIONES

Largas 1.5mm a 10mm

JUEGO DE 9 LLAVES HEX



ESPECIFICACIONES

Llave hexagonal con punta de bola largas
1.5mm a 10mm

JUEGO DE 9 LLAVES TORX CON SEGURIDAD



ESPECIFICACIONES

9 piezas de llaves largas torx
Largas T-10 a T-50

JUEGO DE 9 LLAVES TORX CON SEGURIDAD



ESPECIFICACIONES

9 piezas de llaves extra largas torx
Extralargas T-10 a T-50

JUEGO DE 8 LLAVES TORX



ESPECIFICACIONES

Tamaño: 2X75,2.5X75,3X100,4X100,5X150,
6X150,8X200,10X200

JUEGO DE 18 LLAVES



ESPECIFICACIONES

9 piezas de llave hexagonal (1,5-10 mm)
9 piezas de llave Torx (T10-T50)

JUEGO DE LLAVES DE CAJA



ESPECIFICACIONES

Destornilladores tuerca plegable de 6pzs.
Tipo navaja 5mm a 12mm

LLAVE DE CRUZ, MANGO CONFORTABLE



ESPECIFICACIONES

Llave tipo cruceta con dados

DESTORNILLADOR PLANO

ESPECIFICACIONES

CR-V, mango redondo

Ranurado: 5.0mm

Diámetro: 5.0mm

Longitud: 100mm

DESTORNILLADOR PHILLIPS

ESPECIFICACIONES

CR-V, PH1, mango redondo

Diámetro: 5.0mm

Longitud: 100mm

DESTORNILLADOR PLANO

ESPECIFICACIONES

S2, mango redondo

Ranurado: 6.5mm

Diámetro: 6.0mm

Longitud: 38mm

DESTORNILLADOR PLANO

ESPECIFICACIONES

CR-V, mango redondo

Ranurado: 6.0mm

Diámetro: 6.0mm

Longitud: 150mm

DESTORNILLADOR PHILLIPS

ESPECIFICACIONES

CR-V, PH2, mango redondo

Diámetro: 6.0mm

Longitud: 150mm

DESTORNILLADOR PLANO

ESPECIFICACIONES

S2, mango redondo

Ranurado: 6.5mm

Diámetro: 6.0mm

Longitud: 150mm

DESTORNILLADOR PHILLIPS

ESPECIFICACIONES

S2,PH2, mango redondo
 Diámetro: 6.0mm
 Longitud: 38mm

JUEGO DE 2 DESARMADORES

ESPECIFICACIONES

1pza SL6X125mm
 1pza PH2X125mm

JUEGO DE 6 DESARMADORES CRV

ESPECIFICACIONES

1pza SL5X75mm, 1pza SL5X100mm,
 1pza SL6X150mm, 1pza PH1X75mm,
 1pza PH1X100mm, 1pza PH2X150mm

DESTORNILLADOR PHILLIPS

ESPECIFICACIONES

S2,PH2, mango redondo
 Diámetro: 6.0mm
 Longitud: 150mm

JUEGO DE 2 DESARMADORES

ESPECIFICACIONES

Vástago redondo, tipo tompro
 PH2*6*38mm, SL6.5*6*38mm

JUEGO DE 6 DESARMADORES

ESPECIFICACIONES

Mango comfortable
 1pza SL 5.5 x 5 x 75, 1pza SL 5.5 x 5 x 100,
 1pza SL 6.5 x 6 x 150, 1pza PH 1 x 5 x 75,
 1pza PH 1 x 5 x 100, 1pza PH 2 x 6 x 150

JUEGO DE 18 DESARMADORES



HKSD1828

ESPECIFICACIONES

Punta plana 6x38mm, 6x100mm, 5x75mm, 8x150mm, 1.50x50mm, 2.5x50mm, 2x50mm, 3x50mm
 Punta Phillips 2x38 mm, 2x100mm, 1x75mm, 3x150mm, 000x50mm, 00x50mm, 0x50mm
 Punta Torx 6x50mm, 8x50mm, 10x50mm

DESARMADOR 2 EN 1, PUNTA INTERCAMBIABLE



AKISD0201

6.35X160mm

ESPECIFICACIONES

Tamaño del mango: 6,35x160 mm, PH2+SL6

JUEGO DE 6 DESARMADORES



HKISD0608

ESPECIFICACIONES

Con 4 tornillos y 4 tapones de rosca
 Punta plana 3 x 75 / 4 x 100 / 6,5 x 150 mm
 Destornillador punta phillips 0 x 60 / 1 x 80 / 2 x 150 mm

JUEGO DE 6 DESARMADORES DE GOLPE

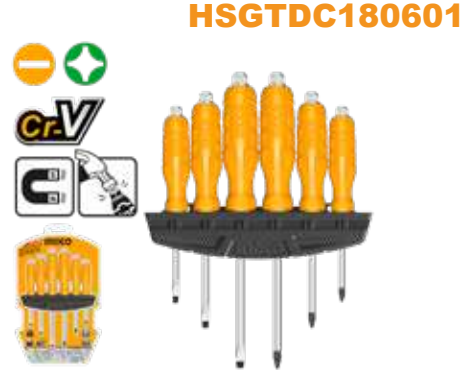

HSGTDC180601

ESPECIFICACIONES

1 pza SL5.5*75mm, 1 pza SL6.5*100mm
 1 pza SL8.0*150mm, 1 pza PH1*75mm
 1 pza PH2*100mm, 1 pza PH3*150mm

JUEGO DE 8 EN 1 DESARMADOR



AKISD0901

ESPECIFICACIONES

3 piezas SL3X65 SL5X65 SL6X65
 3 piezas PH0X65 PH1X65 PH2X65
 1 removedor de tachuelas de 5 x 65.
 1 punzón para rayar 3X65

JUEGO DESARMADORES INTERCAMBIABLES



HKISD1008

ESPECIFICACIONES

Vástago de destornillador aislado de 8 piezas
 1 mango redondo aislado intercambiable.
 1 lápiz de prueba: voltaje prueba: 100-500 V CA.

JUEGO DE HERRAMIENTAS 1/2"



ESPECIFICACIONES

Herramientas manuales aisladas de 26 pzs.
Certificación 1000V, VDE/GS

JUEGO DE 9 HERRAMIENTAS



MODELOS PINZAS

1 Cinta métrica 3mx16mm, 1 desarmador 5x100mm, 1 destornillador plano 5x100mm, 1 perico ajustable 8", 1 pinza punta larga 6", 1 pinza electricista 7", 1 Cúter, 1 probador de destornillador 190mm, 1 mini martillo de 8 oz.

JUEGO DE 11 HERRAMIENTAS ELECTRICISTAS



ESPECIFICACIONES

1 pinza punta larga 4.5", 1 pieza de corte diagonal 4.5", 1 pelacables de 7.5 in., 1 desarmador plano 5x 100mm, 1 desarmador Phillips PH1x 100mm, 1 cuchillo de hoja a presión, 1 lápiz de prueba de 140 mm, 1 cinta aislante de PVC, 1 pinzas 125mm, 1 Tijeras de electricista de 5.5", 1 bolsa de herramientas.

JUEGO DE 7 HERRAMIENTAS MANUALES



MODELOS PINZAS

1 pinza electricista de 7", 1 Lápiz de prueba 100-500VAC, 1 perico ajustable de 6 "
1 cúter, 1 desarmador plano SL5.5x100, 1 desamador PH1x100, 1 cinta métrica 3M
JUEGO DE 11 HERRAMIENTAS



MODELOS PINZAS

Mini martillo de garra / Pinza combinada de 7" / Llave ajustable de 6" / Lápiz de prueba (Voltaje de prueba: 100-500VAC) / Cinta métrica de acero 3M / Cuchillo de hoja / Destornillador SL5.5x100 / Destornillador PH1x100 / Destornillador de precisión SL2.0 * 50 mm / Destornillador de precisión PH000 * 50 mm / burbuja de espíritu
MATRACA 1/4-3/8



ESPECIFICACIONES

Tamaño 1/4" – 3/8" 72 T
Largo 140 mm

JUEGO DE DADOS Y MATRACA



HKTS12122

ESPECIFICACIONES

10 dados: 10,11,12,13,14,15,17,19,21,24mm
 1 matraca de 1/2" 45T
 1 extensión de 5.0 in.

MANGO ARTICULADO 15"

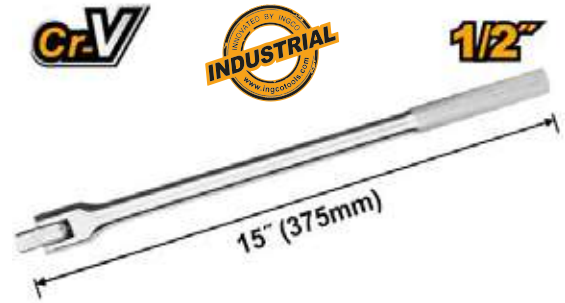

HFXH012151

ESPECIFICACIONES

Tamaño: 1/2"
 Material: 50BV30, tratamiento térmico, cromado

DADO LARGO PARA BUJÍA 1/2"



HSPS12161

ESPECIFICACIONES

Tamaño: 16 mm
 Materiales: 50BV30
 Tratamiento térmico

DADO LARGO PARA BUJÍA 1/2"



HSPS12211

ESPECIFICACIONES

Tamaño: 21mm
 Materiales: 50BV30
 Tratamiento térmico

NUDO UNIVERSAL 1/2"



HHUJ1121

ESPECIFICACIONES

Material: 50BV30
 Tratamiento térmico
 Cromado

JUEGO DE DADOS DE 1/2" 20 PIEZAS



HKTS12201

ESPECIFICACIONES

Material: 50BV30 alta calidad, Cr-V acero

JUEGO DE DADOS DE 1/2" 25 PIEZAS



HKTS12251

ESPECIFICACIONES

Material: 50BV30
Tratamiento térmico

JUEGO DE 44 PIEZAS 1/4" Y 1/2"



HKTS42441

ESPECIFICACIONES

Material: 50BV30
Tratamiento térmico

JUEGO DE 59 PIEZAS 1/2"



HTCS15591

ESPECIFICACIONES

Tamaño: 490x260x220 mm

JUEGO DE 3 CAJAS DE HERRAMIENTA



PBXK0301

ESPECIFICACIONES

Hebilla de plástico PP
Material: PP
Mango de alta resistencia

CABLES PASA CORRIENTE

CAJA PARA HERRAMIENTAS



PBX1701

17"

ESPECIFICACIONES

Carga máxima: 15 kg
Mango de alta resistencia
Tres áreas de almacenamiento
Tapa superior con función de escala

600A **HBTCP6008**



MODELOS PINZAS

Tamaño de abrazadera 18x11cm
Cable recubierto de cobre
Apto para emisiones de automóviles de 4 a 5 L

CARGADOR DE BATERÍA

12/24V **ING-UCB1601**
8/5A



ESPECIFICACIONES

Voltaje de entrada (V): 1 ~ 110-120
Frecuencia (Hz) 50/60, clase aislamiento (H)
Corriente de impulso (A) 12

TORRES 2 PARA AUTO



2PCS/
PAIR

MODELOS GATOS

HJS0201 Torres 2 para auto 2 T
HJS0301 Torres 2 para auto 3 T

CARRO DE SERVICIO 3 CHAROLAS

HPTCT031



ESPECIFICACIONES

Con 3 bandejas de 719*365*85mm
Espesor del gabinete: 0.6-0.8 mm
Grosor de las bandejas: 0,6 mm

GATO HIDRAULICO



HFJ201

2Ton



ESPECIFICACIONES

Mín. Altura: 140 mm
Máx. Altura: 340 mm
Recorrido: 200 mm

INYECTOR PARA GRASA



Key components
made in Taiwan Top
quality in the world

X3
Key components
made in Taiwan Top
quality in the world

MODELOS INYECTOR

GRG015001 Presión de trabajo: 4500 psi
GRG015002 Presión de trabajo: 3600 psi

Mazo de Goma

HRUH8816

Fibreglass handle **8oz**



Rubber

ESPECIFICACIONES

Peso: 8oz/220 g
Cabeza de martillo de goma
Sin chispas
Caras de plástico que no dejan marcas

FLEXÓMETRO



ESPECIFICACIONES

Botón doble

Función de auto bloqueo

MODELOS DE FLEXÓMETRO

HSMT081025N 10 mx X 25 mm

HSMT081025N 5 mx X 25 mm

HSMT08316N 3 mx X 16 mm

Cortadora de cerámica



ESPECIFICACIONES

Max cutting length: 600mm

Max cutting thickness: 14mm

Blade size: 22x6x2mm

MULTIHERRAMIENTA 15 EN 1



ESPECIFICACIONES

1. Alicates de punta plana 2. Alicates regulares 3. Cortadores de alambre
4. Cuchilla afilada 5.3 # Destornillador 6. Abrebotellas
7. Destornillador n.º 7,5 8. Destornillador n.º 8,7
9. Cuchillo serrado 10. Sierra para madera 11. Gancho multiusos
12. Removedor de gancho 13. Destornillador Phillips 14. Abrelatas
15. Archivo de metal/madera

Juego de 3 Formones



ESPECIFICACIONES

Juego de 3 formones para madera

Ancho: 12 mm, 19 mm, 25 mm

Longitud: 140 mm

FLEXÓMETRO



ESPECIFICACIONES

Un botón

Material ABS

MODELOS DE FLEXÓMETRO

HSMT39316N 3 mx X 16 mm

HSMT39316N 5 mx X 19 mm

HSMT39159N 8 mx X 25 mm

DESTORNILLADOR 13 EN 1



ESPECIFICACIONES

Tamaño SL4, SL5, SL6, SL7, PH0, PH1, PH2, PH3, PZ0, PZ1, PZ2, PZ3

MARTILLO DE GARRA

HCHS8008



ESPECIFICACIONES

- Tratamiento térmico
- Acero carbono 45
- Diseño único Mango de fibra de vidrio

JUEGO DE HERRAMIENTAS 9PCS

HKTH20809



ESPECIFICACIONES

- 1 cinta métrica de acero de 3 m x 16 mm
- 1 destornillador Phillips PH1 5 x 100 mm
- 1 destornillador de punta plana SL5.5 de 5 x 100 mm
- 1 llave ajustable de 8 pulgadas
- 1 alicata de punta larga de 6 pulgadas
- 1 alicata combinado de 7 pulgadas
- 1 x Cuchillo de hoja desprendible
- 1 comprobador de destornilladores de 190 mm
- 1 mini martillo de garra de 8 oz
- 1 x bolsa (negra)

SET DE DESTORNILLADORES 6PCS

HKSD0618



ESPECIFICACIONES

- 1 pieza SL2.0 x 50
- 1 pieza SL2.5 x 50
- 1 pieza SL3.0 x 50
- 1 pieza PH00 x 50
- 1 pieza PH0 x 50
- 1 pieza PH0 x 50

MARTILLO MAZO DE GOMA

Hruh8808

Fibreglass handle 8oz



Rubber

ESPECIFICACIONES

- Peso: 8 oz/220 g
- Cabeza de martillo de goma

SET DE 8PCS DESTORNILLADORES

HKSD0818

8PCS/SET



ESPECIFICACIONES

- SL2.0x50, SL2.5x50, SL3.0x50, PH00x50, PH000x50, PH0x50, T6x50, T8x50
- Material:CR-V

TIJERA DE AVIACIÓN RECTA

HTSN0112S

300mm(12")



ESPECIFICACIONES

- Length:300mm 12"
- Straight
- Packed by half double blister

JUEGO DE 2 DESTORNILLADORES



ESPECIFICACIONES

1Pcs SL6.5*6*38mm
1Pcs PH2*6*38mm

JUEGO DESATORNILLADORES 2PCS



ESPECIFICACIONES

Largo de la varilla: 50mm.
Largo total: 125".

JUEGO DE DADOS 14PCS 1/2"



ESPECIFICACIONES

14 Piezas 1/2«DR. Juego de llaves de impacto
-Size:10.11.12.13.14.15.16.17.18.19.21.22.24.27mm

LLAVE AJUSTABLE 2 EN 1



ESPECIFICACIONES

Adjustable wrench & pipe wrench function
Extra wide opening:0-52mm
Length: 10"(250mm),CRV

FLEXÓMETRO 5 MT



ESPECIFICACIONES

Longitud y anchura:5mx25mm
Función de autobloqueo
Con sistema métrico y pulgadas

CINTA MÉTRICA DE ACERO



ESPECIFICACIONES

Longitud & Anchura:8mx25mm
Con métrica y pulgada
Hoja de nailon

LLAVE AJUSTABLE 2 EN 1

HADWG0810
250mm(10")



ESPECIFICACIONES

Adjustable wrench & pipe wrench function
Extra wide opening:0-52mm
Length: 10"(250mm),CRV

MULTIHERRAMIENTA 15 EN 1

HFMFT0115



ESPECIFICACIONES

1. Alicates de punta plana
2. Alicates regulares
3. Cortadores de alambre
4. Cuchilla afilada
- 5.3 # Destornillador
6. Abrebotellas
7. Destornillador n.º 7,5
- 8 . Destornillador n.º 8,7
- 9.Cuchillo serrado
- 10.Sierra para madera
11. Gancho multiusos
12. Removedor de gancho
13. Destornillador Phillips
14. Abrelatas
- 15.Archivo de metal/madera

CORTADOR DE PISO

HTC04802



ESPECIFICACIONES

Cortador de azulejos
Longitud máxima de corte: 800 mm
Grosor máximo de corte: 16 mm.

DESTORNILLADOR 13 EN 1

AKISD1208



ESPECIFICACIONES

Tamaño SL4, SL5, SL6, SL7, PH0, PH1, PH2, PH3, PZ0, PZ1, PZ2, PZ3

CORTADOR DE PISO

HTC04802



ESPECIFICACIONES

Cortador de azulejos
Longitud máxima de corte: 800 mm
Grosor máximo de corte: 16 mm.



CORTE Y SUJECIÓN

ENGRAPADORA TIPO PISTOLA CORONA



ESPECIFICACIONES

Alambre: 0,7 mm, Corona: 11,3 mm,
Longitud: 4-14 mm

3 EN1 ENGRAPADORA



ESPECIFICACIONES

Combinado con grapas: STS0208/STS0210/
STS0212, Grapas en forma de U: STS0412
Clavos Brad: STS0310

ARCO PARA SEGUETA



ESPECIFICACIONES

Marco de sierra para metales de diseño único
Incluye 1 hoja de sierra de 65 MN.

ARCO PARA SEGUETA



ESPECIFICACIONES

Mango de sierra para metales, ajustable
Incluye 1 hoja de sierra de 65 MN.

ARCO PARA SEGUETA



ESPECIFICACIONES

Mango de aluminio + TPR, fuerte y cómodo
Incluye 1 hoja de sierra de 65 MN.

SERRUCHO 20"



ESPECIFICACIONES

7TPI con protector dental
Tratamiento térmico, espesor: 0,9 mm

SERRUCHO 16"



MODELOS CINCEL

7TPI con protector dental
Tratamiento térmico, espesor: 0,9 mm

SERRUCHO

HHAS48400



MODELOS PINZAS

7TPI con protector dental
Tamaño: 16 "(400 mm), espesor: 0,9 mm

CARDAS DE COPA, ALAMBRE TRENZADO

UWB20751



ESPECIFICACIONES

Diámetro del cable : 0.5mm
Rosca Hilo: M14X2, máx. Revoluciones:
12500rpm

SERRUCHOS PARA MUROS DE YESO

HWBSW68



ESPECIFICACIONES

Dientes triples (triple filo)
Tamaño: 6"/150 mm, resistente al desgaste

SERRUCHO PARA MUROS DE YESO

HWBSW628C



MODELOS PINZAS

Material: 65Mn
Dientes triples (Dientes rectificadas de precisión 3 filos)

CEPILLO DE ALAMBRE

HKTWB2705

270mm



ESPECIFICACIONES

Cepillo de alambre 27cm

CUCHARA ALBAÑIL

150mm(6")
180mm(7")
200mm(8")



ESPECIFICACIONES

HBT6125 6",mango de plástico
 HBT7125 7",mango de plástico
 HBT8125 8",mango de plástico

LLANA CANTO RECTO

HPT231025
230x100mm



ESPECIFICACIONES

Acero carbono

LLANA CANTO DENTADO CUADRADO

HPTT231025
230x100mm



ESPECIFICACIONES

Diente 10 x 6 mm

LLANA CANTO RECTO

HPT28138
280x130mm



ESPECIFICACIONES

Mango de diseño único

ESCUADRA 7"

HAS20201



ESPECIFICACIONES

Borde biselado para facilitar la lectura
 Gradaciones fáciles de leer, ángulo 90°

ESPÁTULA RIGIDA

HPUT686050
50mm(2")



ESPECIFICACIONES

Acero carbono
 Tratamiento térmico

ESPÁTULA RIGIDA

HPUT686075

75mm(3")



ESPECIFICACIONES

Acero carbono
Tratamiento térmico

ESPÁTULA 3", ACERO INOXIDABLE

HPUT08080



ESPECIFICACIONES

Tamaño: 80 mm

ESPÁTULA PARA YESO

HPUT25011

(10")



ESPECIFICACIONES

Hoja de acero al carbono
Perfil de aluminio reforzado

ESPÁTULA RIGIDA

HPUT686100

**100mm
(4")**



ESPECIFICACIONES

Acero carbono
Tratamiento térmico

ESPÁTULA PARA YESO

HPUT20011

200mm(8")



ESPECIFICACIONES

Hoja de acero al carbono
Perfil de aluminio reforzado
Grosor de la hoja: 0,5 mm

JUEGO 3 FORMONES

HKTWCS301



ESPECIFICACIONES

Ancho: 12 mm, 19 mm, 25 mm, longitud: 140 mm
Cinzel de madera, CRV

PISTOLA CALAFATEADORA 9"

HCG1409



Suitable for:

ESPECIFICACIONES

Espesor: 2,2 mm.

Diámetro: 55 mm.

REMACHADORA MANUAL

10.5"
 \varnothing 2,4, 3,2, 4,0, 4,8mm

HRS108



ESPECIFICACIONES

Remache de aluminio aplicable

PRENSA TIPO "C"

HGC0105

125mm(5")



ESPECIFICACIONES

Cuerpo fundición maleable

Hilo en forma de T

PISTOLA CALAFATEADORA 9"

HCG0909



Suitable for:

ESPECIFICACIONES

Espesor: 1.0 mm

Diámetro: 51 mm con función de corte

REMACHADORA MANUAL

HR105



ESPECIFICACIONES

Remache aplicable

PRENSA TIPO "C"

HGC0106

150mm(6")



ESPECIFICACIONES

Cuerpo fundición maleable

Hilo en forma de T

PRENSA DE AJUSTE RAPIDO

HQBC01601



ESPECIFICACIONES

Fuerza máxima de sujeción: 60 KGS
 Espesor, ancho de la regla: 5X18 mm
 Tamaño de la abrazadera: 63x150 mm

PRENSA TIPO "F"

HFC020802

300mm(12")



MODELOS PINZAS

Espesor y ancho de la regla: 6X22 mm
 Fuerza de sujeción máxima: 270KGS

TORNILLO DE BANCO 6"

HBV086

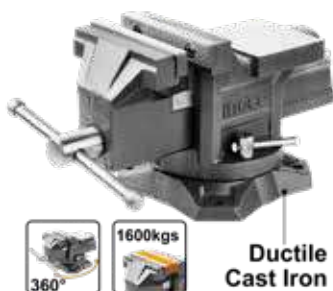

ESPECIFICACIONES

Peso: 11,2 kg
 Fuerza máxima de sujeción: 1600KGS
 Base giratoria con yunque

PRENSA DE AJUSTE RAPIDO

HQBC01602

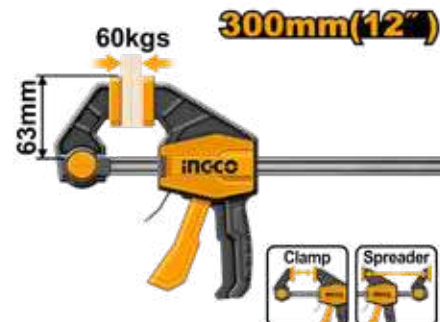

ESPECIFICACIONES

Fuerza máxima de sujeción: 60 KGS
 Espesor, ancho de la regla: 5X18 mm
 Tamaño de la abrazadera: 63x300 mm

PRENSA TIPO "F"

HFC020501

150mm(6")



MODELOS PINZAS

Medida varilla: 5 x 15 mm
 Diámetro rosca: 11 mm

TORNILLO DE BANCO 4"

HBV084

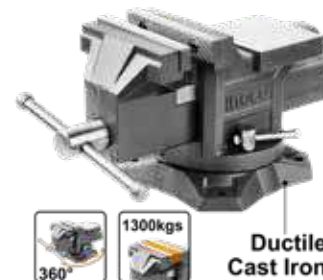

MODELOS

Peso: 6.7kg
 Máxima fuerza de sujeción: 1300KGS
 Base giratoria con yunque

Prensa de Ajuste Rápido 12"

HQBC01603



ESPECIFICACIONES

Tamaño de la abrazadera: 63 x 300 mm
 Fuerza máxima de la abrazadera: 60 kg

SERRUCHO



ESPECIFICACIONES

Longitud: 450 mm,
 Espesor: 0,9 mm, 7TPI
 Con protector de dientes

EQUIPO DE SEGURIDAD, HARDWARE...



GUANTE USO AUTOMOTRIZ

HGMG01-XL



ESPECIFICACIONES

Material de micro fibra.

LENTE DE SEGURIDAD AJUSTABLES

HSG04



ESPECIFICACIONES

Brinda protección en los flancos
4 posiciones diferentes

LENTE DE SEGURIDAD OSCUROS

HSG06



ESPECIFICACIONES

Pantalla oscura: 8 (no para soldadura)
Peso ligero, amplio campo visual

CARETA FACIAL



ESPECIFICACIONES

HFSPC01 Visera resistente a impactos
HFSPC32 Visera resistente a impactos

CARETA PARA SOLDAR, CON LENTE ABATIBLE

WM128



ESPECIFICACIONES

Material: 100 polipropileno.
Vidrio de tipo móvil
Tamaño del vidrio: 110x90x3 mm

CARETA PARA SOLDAR DE OSCURECIMIENTO

AHM008



ESPECIFICACIONES

Estado de la luz: DIN 4
Estado oscuro: sombra variable, 9 ~ 13
Control de sensibilidad automático

CARETA PARA SOLDAR DE OSCURECIMIENTO

AHM009



ESPECIFICACIONES

Estado de luz DIN 4
Estado oscuro sombra fija 10

BOTAS DE SEGURIDAD



ESPECIFICACIONES

SSH02SB.41
SSH02SB.42
SSH02SB.43
SSH02SB.44

CANDADO DE HIERRO

DIPL0401

38mm



ESPECIFICACIONES

Candado impermeable
Peso: 146 kg

CANDADO DE LATON

DBPL0502

HEAVY-DUTY 50mm



ESPECIFICACIONES

Peso: 270g

CANDADO DE LATON

DBPL0602

HEAVY-DUTY 60mm



ESPECIFICACIONES

Peso: 385 g

BOMBA PERIFERICA 1/2HP

UVPM3708

370W(0.5HP)
110-120V-60Hz



100% Copper Wire Motor

ESPECIFICACIONES

Flujo máx .: 35L / min
Succión máx .: 8 M

BOMBA PERIFERICA 1HP

UVP7508



100% Copper Wire Motor

ESPECIFICACIONES

Flujo máx .: 60L / min
Succión máx .: 8 M

GUANTES DE LATEX

HGCG02-XL

1Pair/Paper XL



ESPECIFICACIONES

Talla: XL

GUANTES ANTICORTE CORTE

HGCG02-XL

1Pair/Paper XL



ESPECIFICACIONES

Palma revestida de PU, flexible
Poliuretano de alta densidad

GUANTE DE LÁTEX XL

1Pair/Paper HGVL05 XL



ESPECIFICACIONES

Talla:XL
Material del forro:Poliéster

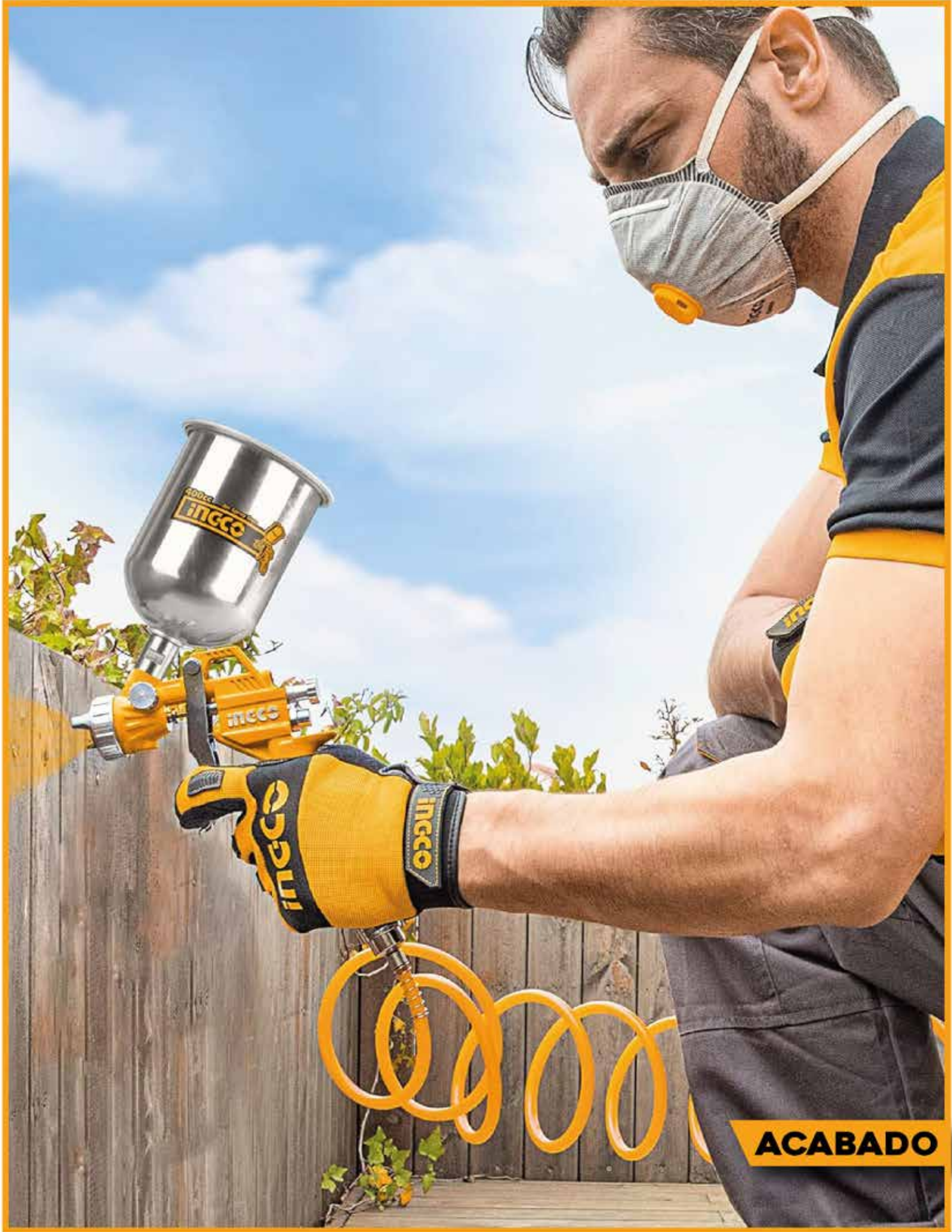

ACABADO

BROCHA MANGO DE PLÁSTICO



MODELOS DE BROCHAS

- CHPTB78601 Brocha 1", grosor de cerda 10mm
- CHPTB78602 Brocha 2", grosor de cerda 11mm
- CHPTB78603 Brocha 3", grosor de cerda 12mm
- CHPTB78604 Brocha 4", grosor de cerda 12mm
- CHPTB68701 Brocha 1", grosor de cerda 10mm
- CHPTB78615 Brocha 1.5", grosor de cerda 10mm
- CHPTB78625 Brocha 2.5", grosor de cerda 11mm
- CHPTB78501 Brocha 1", grosor de cerda 10mm
- CHPTB78515 Brocha 1.5", grosor de cerda 12mm
- CHPTB78502 Brocha 2", grosor de cerda 12mm
- CHPTB78525 Brocha 2.5", grosor de cerda 13mm
- CHPTB78503 Brocha 3", grosor de cerda 14mm
- CHPTB78504 Brocha 4", grosor de cerda 14mm

MODELOS DE BROCHAS

- CHPTB8601 Brocha 1", cerda de calidad grosor 8mm
- CHPTB8602 Brocha 2" cerda de calidad grosor 10mm
- CHPTB8604 Brocha 4" cerda de calidad grosor 22mm
- CHPTB8701 Brocha 1" cerda de calidad grosor 16mm
- CHPTB8702 Brocha 2" cerda de calidad grosor 18mm

BROCHA MANGO CONFORTABLE



RODILLO ESPESOR (ACRILICO)



MODELOS DE RODILLO

- HRHT281002 Rodillo 4" espesor 12mm
- HRHT052301 Rodillo 9" espesor 7mm
- HRHT282302 Rodillo 9" espesor 12mm
- HRHT092551 Rodillo 9" espesor 22mm

MODELOS DE RODILLO

- HRHT061001D Rodillo 4" espesor 12mm
- HRHT042301D Rodillo 9" espesor 12mm
- HRHT042302D Rodillo 10" espesor 18mm

RODILLO ESPESOR (MICROFIBRA)



RODILLO TELESCOPICO

HRHT442302T



ESPECIFICACIONES

9", Espesor 12mm
Material: microfibra

FELPA PARA RODILLOS

HRC0523007



ESPECIFICACIONES

9", espesor 7mm
Acrilico

FELPAS PARA RODILLOS EXTERIOR

HRC3323018



ESPECIFICACIONES

9", espesor 18mm
Microfibra

FELPA PARA RODILLOS INTERIOR

HRC3323012



ESPECIFICACIONES

9", espesor 12mm
Microfibra

JUEGO DE 2 CHAROLAS PARA RODILLO

CHPTT435105



ESPECIFICACIONES

Charolas para rodillo 9"
Peso neto 395g

JUEGO DE 2 RODILLOS

230mm(9") **HKTCB042306**



ESPECIFICACIONES

Microfibra, maneral y charola

JUEGO RODILLO 9"

230mm(9") **HKTCB032301**



ESPECIFICACIONES

Material: acrílico + espuma de poliéster
Mango central de 6 mm

JUEGO 4 MINI RODILLOS

100mm(4") **HKTCB061004**



ESPECIFICACIONES

Microfibra, maneral y charola